



collezione/collection/collection/colección/kollektion/Коллекция

MIRABILIA

stile/style/style/estilo/stil/стиль

NEOCLASSICO
NEW-CLASSIC
NEOCLASSIQUE
NEOCLÁSICO
NEOKLASSIZISTISCH
НЕОКЛАССИЧЕСКИЙ



¹
Modello EMI 6B, porte a battente, laccato bianco.
Model EMI 6B, Hinged doors, white lacquer finish.
Modèle EMI 6B, Portes a battant, laque blanc.
Modelo EMI 6B, Puertas batientes, lacado blanco.
Modell EMI 6B, Drehflügeltüren, lackiert weiss.
модели EMI 6B, Распашные двери, белый лакированный цвет.



1-2
Modello RETA 10V, porta a battente, anta doppia, laccato bianco. Vetro molato lato satinato.
 Model RETA 10V, hinged double door, white lacquer with ground glass, satin-finish side.
 Modèle RETA 10V, porte à battant, deux vantaux, laquée blanche. Verre taillé côté satiné.
 Modelo RETA 10V, puerta batiente, puerta doble, laqueado blanco. Vidrio biselado lado satinado.
 Modell RETA 10V, flügeltür, doppelflügel, weiss lackiert. Geschliffenes glas auf der satinierten seite.
 модели RETA 10V, распашная дверь, двойная створка, лакировка белого цвета. Стекло шлифованное с сатинированной стороны.

3
Modello EMI 6B, porte a battente, laccato bianco.
Modello RETA 10V, porta a battente, anta doppia, laccato bianco. Vetro molato lato satinato.
 Model EMI 6B, hinged doors, white lacquer finish.
 Model RETA 10V, hinged double door, white lacquer with ground glass, satin-finish side.
 Modèle EMI 6B, portes a battant, laque blanc.
 Modèle RETA 10V, porte à battant, deux vantaux, laquée blanche. Verre taillé côté satiné.
 Modelo EMI 6B, puertas batientes, lacado blanco.
 Modelo RETA 10V, puerta batiente, puerta doble, laqueado blanco. Vidrio biselado lado satinado.
 Modell EMI 6B, drehflügeltüren, lackiert weiss.
 Modell RETA 10V, flügeltür, doppelflügel, weiss lackiert. Geschliffenes glas auf der satinierten seite.
 модели EMI 6B, распашные двери, белый лакированный цвет.
 модели RETA 10V, распашная дверь, двойная створка, лакировка белого цвета. Стекло шлифованное с сатинированной стороны

4
Portone blindato con pannello, modello EMI 6B, bianco laccato.
 Security door with panel, model EMI 6B, white lacquer finish.
 Porte blindée avec panneau, modèle EMI 6B, blanc laque.
 Puerta blindada con panel, modelo EMI 6B, lacado blanco.
 Gepanzerte tür mit paneel, modell EMI 6B, lackiert weiss.
 Бронированная входная дверь с панелями, модели EMI 6B, белый лакированный цвет.

5
Modello AURA, porta liscia, laccata bianca con inserimento specchio lato interno.
 Model AURA, plain door, white lacquered with mirror insert on the inner side.
 Modèle AURA, porte lisse, laquée blanche avec insertion miroir sur le cote interieur.
 Modelo AURA, puerta lisa, lacado blanco con aplicación de espejo del lado interno.
 Modell AURA, glatte tür, lackiert weiss, mit spiegel an der innenseite.
 модели AURA, гладкая белая лакированная дверь, зеркало вставлено с внутренней стороны.



1
Modello LUTA 3B, porte a battente, laccato bianco. Armadiatura MIRIA, 6 ante bugnate, laccato bianco, versione a battente.
 Model LUTA 3B, hinged doors, white lacquer finish. MIRIA wall system, 6 ashlar panelled doors, white lacquered, hinged version.
 Modèle LUTA 3B, portes a battant, laque blanc. Armoire MIRIA à 6 battants ornes de bossage, laque blanc, version a battant.
 Modelo LUTA 3B, puertas batientes, lacado blanco. Armario MIRIA de 6 hojas almohadilladas, lacado blanco, versión batiente.
 Modell LUTA 3B, drehflügeltüren, lackiert weiss. Zweiflügeliger Schrankverbau MIRIA , 6 Drehflügel-K Assettentüren, Lackiert Weiss
 модели LUTA 3B, распашные двери, белый лакированный цвет. Двусторчатый шкаф MIRIA со 6 рустованных створок, белый лакированный цвет. Распашная модел.

2
Modello GALA 1B1V, porta a battente, laccato bianco con vetro molato e inciso lato satinato.
 Model GALA 1B1V, hinged door, white lacquer with ground and etched glass, satin-finish side.
 Modèle GALA 1B1V, porte à battant, laquée blanche avec verre taillé et gravé côté satiné.
 Modelo GALA 1B1V, puerta batiente, laqueado blanco con vidrio biselado y tallado lado satinado.
 Modell GALA 1B1V, flügeltür, weiss lackiert mit geschliffenem und graviertem glas auf der satinierten seite.
 модели GALA 1B1V, распашная дверь, лакировка белого цвета, стекло шлифованное, с гравировкой с сатирированной стороны.

3
Modello LUTA 3B, porte a battente, laccato bianco.
 Model LUTA 3B, hinged doors, white lacquer finish.
 Modèle LUTA 3B, portes a battant, laque blanc.
 Modelo LUTA 3B, puertas batientes, lacado blanco.
 Modell LUTA 3B, drehflügeltüren, lackiert weiss.
 модели LUTA 3B, распашные двери, белый лакированный цвет.

4
Modello DESTA 2B, Porte a battente, laccato bianco.
 Model DESTA 3B, Hinged doors, white lacquer finish.
 Modèle DESTA 3B, Portes a battant, laque blanc.
 Modelo DESTA 3B, Puertas batientes, lacado blanco.
 Modell DESTA 3B, Drehflügeltüren, lackiert weiss.
 модели DESTA 3B, Распашные двери, белый лакированный цвет.

MIRABILIA

COLORI LACCATI | LACQUER COLOURS | COLORIS LAQUÉS | COLORES LACADOS | LACKIERTE FARBEN | ЦВЕТА ЛАКИРОВКИ
COLORI RAL | RAL COLOURS | COULEURS RAL | COLORES RAL | RAL-FARBEN | ЦВЕТА RAL

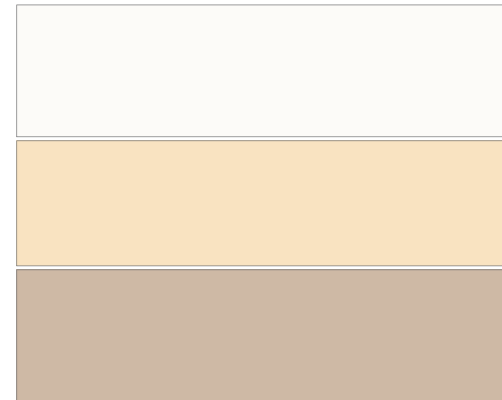

laccato bianco
 white lacquer
 laqué blanc
 lacado blanco
 Weiß Lackiert
 лакированный белый

laccato avorio
 ivory lacquer
 laqué ivoire
 lacado marfil
 Elfenbein Lackiert
 лакированный слоновая кость

laccato tortora
 dove grey lacquer
 laqué gris tourterelle
 lacado gris tórtola
 Taubengrau Lackiert
 лакированный бедно коричневый

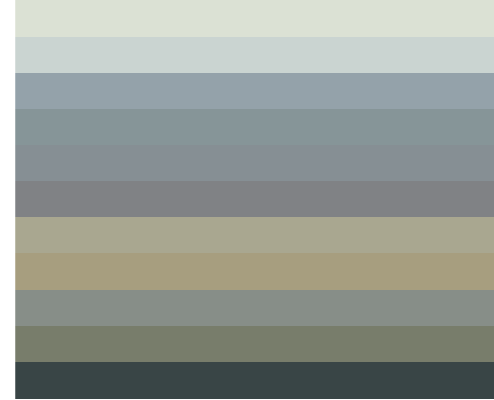

Colori RAL a richiesta lucidi e opachi
 Matte and glossy RAL colors available on request
 couleurs RAL sur demande finition brillante et mate
 colores RAL brillo y mate bajo pedido
 Auf Anfrage RAL-Farben glänzend und matt
 цвета по шкале RAL по заказу, глянцевые и матовые

MODELLI DISPONIBILI | AVAILABLE MODELS | MODÈLES DISPONIBLES | MODELOS DISPONIBLES | VERFÜGBARE MODELLE | ИМЕЮЩИЕСЯ МОДЕЛИ



DESTA 2B LUTA 3B MESIA 3B99 RETA 10V PLEA 2BARCO UTE 10VARCO ERIA 4B



EMI 6B ENIA 2B98 DENA 2BC SIRA 1B1VC MIA 1BARCO ULMA 1B6VARCO GALA 1B1V

MIRABILIA

MODELLI DISPONIBILI | AVAILABLE MODELS | MODÈLES DISPONIBLES | MODELOS DISPONIBLES | VERFÜGBARE MODELLE | ИМЕЮЩИЕСЯ МОДЕЛИ



CLEO 2B1V PULA 2B01V KAMI 3V99 VALIA 5V SINTRA 2V98 NITA 2B2V EDER 2B6V



ZETI 10VC CELSA 1B QUALIA 1VC AFRA 1B6V OLISSIA 3BE NIVA 1VARCO MALVA 1B1VARCO



VERDISIA 1B 1V 2005 BILA 1V AURA PORTA LISCIA TEO 1B6VC TINA 1V2001 ISA 1TV IM2007

DIMENSIONI

DIMENSIONS | DIMENSIONS | DIMENSIONES | MASSE | РАЗМЕРЫ

Anta pantografata - door with routed decor - porte réalisée au pantographe - puerta pantografiada - створка, обработанная на пантографе

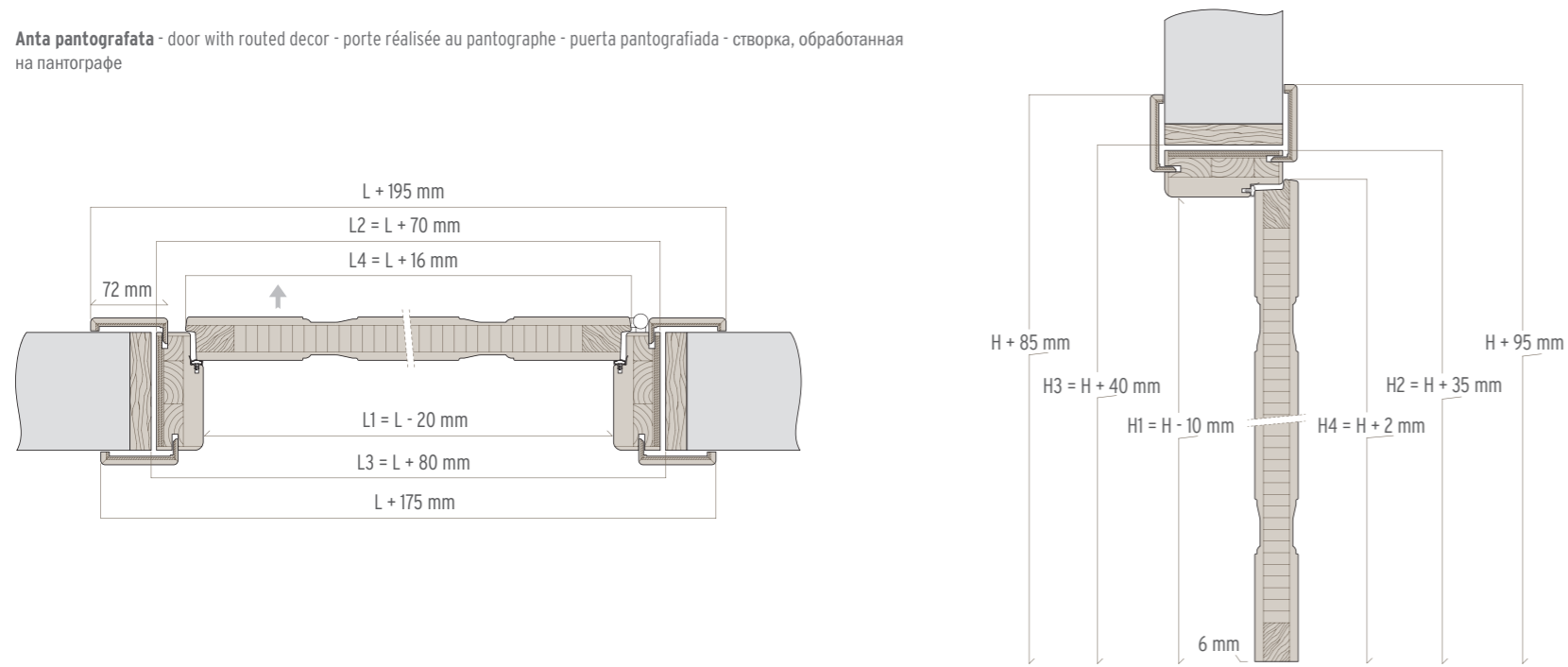

TELAI

FRAMES | CHASSIS | MARCOS | RAHMEN | ДВЕРНЫЕ КОРОБКИ

standard
 pfs: 70 > 175 mm (TELAIO INTERO)
 pfs: 70 > 125 mm (PREZZO BASE)
 pfs: 130 > 175 mm (PREZZO BASE + MAGGIORAZIONE)

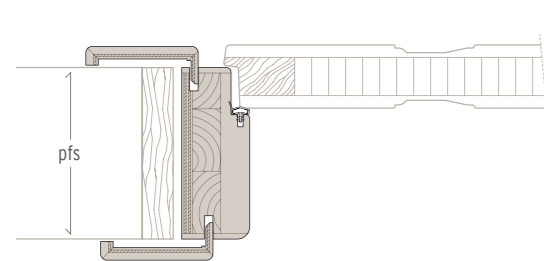

optional con imbotte lato esterno
 CONSIGLIATO
 pfs: 180 > 500 mm (PREZZO BASE + MAGGIORAZIONE)

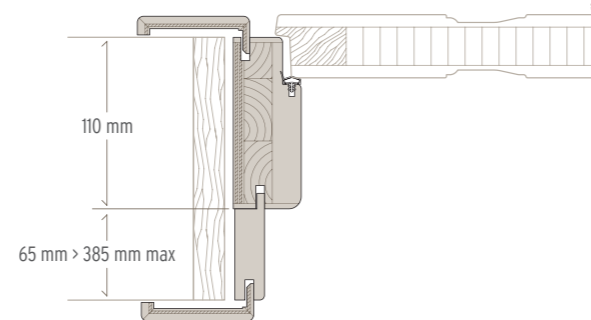

optional con imbotte lato esterno sp. 45 mm
 pfs: 180 > 500 mm (PREZZO BASE + MAGGIORAZIONE)

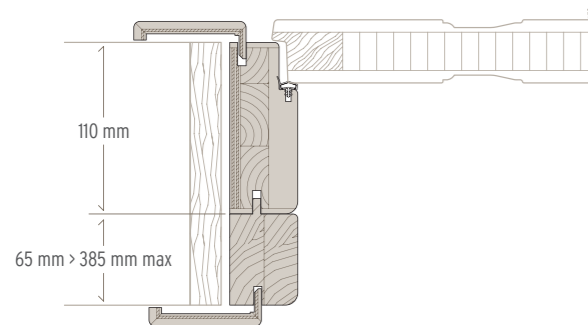

optional con imbotte lato interno
 pfs: 180 > 500 mm (PREZZO BASE + MAGGIORAZIONE)

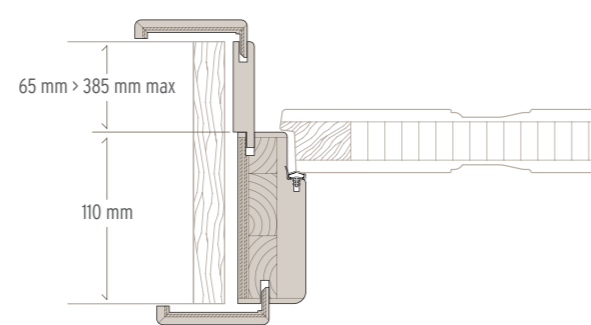

DIMENSIONI

DIMENSIONS | DIMENSIONS | DIMENSIONES | MASSE | РАЗМЕРЫ

Anta con vetro - door with glass - porte vitrée - puerta con vidrio - Türblatt mit Glas - стеклянная створка

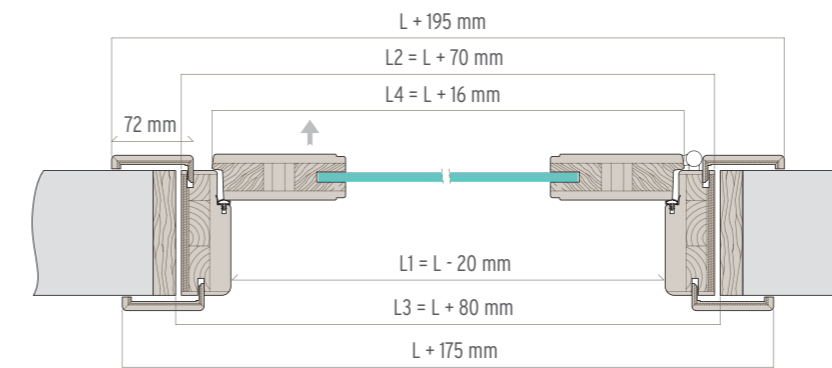
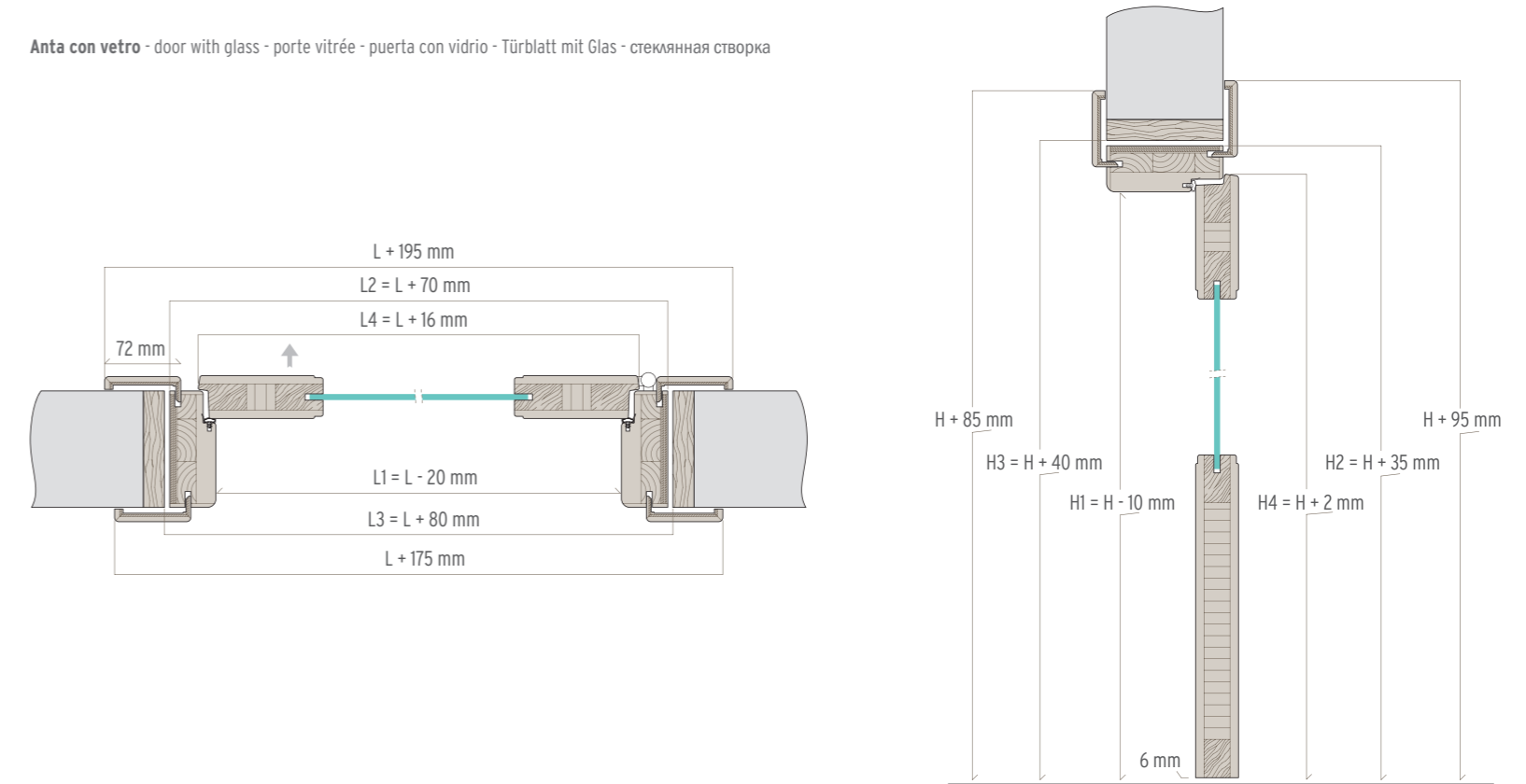

BATTISCOPIA

SKIRTING BOARD | PLINTHE | ZOCALO | SOCKELLEISTEN | ПЛИНТУС

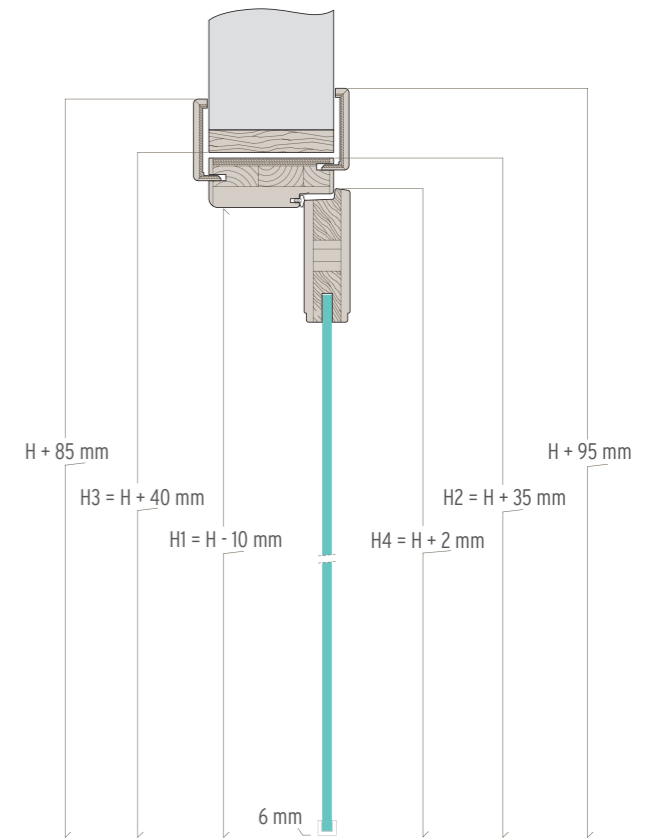
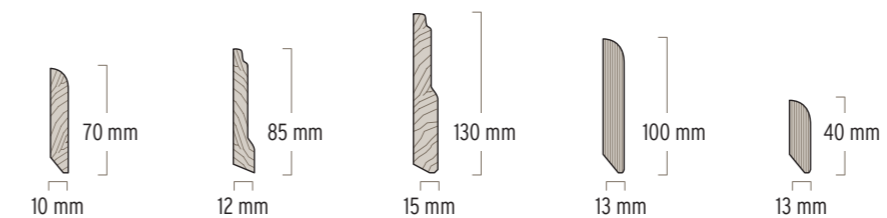



collezione/collection/collection/colección/kollektion/Коллекция

MIRAQUADRA

stile/style/style/estilo/stil/стиль

NEOCLASSICO
NEW-CLASSIC
NEOCLASSIQUE
NEOCLÁSICO
NEOKLASSIZISTISCH
НЕОКЛАССИЧЕСКИЙ



1

Armadiatura collezione MIRIA DI GIDEA, quattro ante bugnate a battente, finitura laccato bianco. Porta Miraquadra modello 3B, finitura laccato bianco, lato a tirare.

MIRIA DI GIDEA collection wardrobe, four studded hinged doors, white painted finish. Miraquadra door model 3B with white painted finish, pull side.

Armoire collection MIRIA DI GIDEA, quatre portes à battant ornées de bossage, finition laqué blanc. Porte Miraquadra modèle 3B finition laqué blanc, côté à tirer.

Armario colección MIRIA DI GIDEA, cuatro puertas batientes almohadilladas, acabado lacado blanco. Puerta Miraquadra modelo 3B acabado lacado blanco, lado de apertura.

Schrank Kollektion MIRIA DI GIDEA, vier bossierte Flügeltüren, Oberfläche weiß lackiert. Tür Miraquadra Modell 3B Oberfläche weiß lackiert, Seite zum Ziehen.

Шкаф из коллекции MIRIA DI GIDEA: четыре распашные филенчатые створки, отделка белая лакированная. Модель 3B: дверь Miraquadra, отделка белая лакированная, сторона открывания.

2

Modello 4B in versione singola e doppia, finitura laccato bianco. Parquet Garofoli rovere teak.

Model 4B in single and double leaf version, white painted finish. Garofoli teak oak floor.

Modèle 4B en version simple et double, finition laqué blanc. Parquet Garofoli chêne teck.

Modelo 4B en versión simple y doble, acabado lacado blanco. Parquet Garofoli roble teca.

Modell 4B in Einzel- und Doppelausführung, Oberfläche weiß lackiert. Parkett Garofoli Eiche Teakholz.

Модель 4B: дверь однопольная и двуло



1-2

Sulla sinistra modello 1B, sulla destra modello 1B1V, con vetro mod. Quadra 1Q, base sabbata con cornice trasparente, entrambe laccate bianche, con maniglie Area51 colore bianco. Parquet di Garofoli in rovere terra. Battiscopa da 130 mm, laccato bianco.

To the left, model 1B, to the right model 1B1V with glass mod. Quadra 1Q, sandblasted base with transparent frame, both white lacquered with white Area51 handles. Garofoli parquet in earth oak finish. White lacquered skirting board, h130 mm.

A gauche modèle 1B, à droite modèle 1B1V, avec verre mod. Quadra 1Q, base sablée avec cadre transparent, toutes deux laquées blanches, avec des poignées Area51 couleur blanc. Parquet Garofoli en chêne terre. Plinthe de 130 mm, laqué blanc.

A la izquierda modelo 1B, a la derecha modelo 1B1V con vidrio mod. Quadra 1Q, base arenada con marco transparente, ambas lacadas de color blanco, con manillas Area51 del mismo color. Parquet Garofoli en roble Tierra. Zócalo de 130 mm, lacado blanco.

Links modell 1B, rechts modell 1B1V, mit glas Mod. Quadra 1Q, gesandstrahlte Grundierung mit transparentem Rahmen, beide Weiß lackiert, mit Griff Area51 in Weiß. Parkett Eiche Erde von Garofoli. Sockelleiste 130 mm, Weiß lackiert.

Слева: модели 1B, справа: модели 1B1V, стекло мод. Quadra 1Q с матовым опескоструенным фоном и прозрачной рамкой, обе двери - белые, лакированные, с ручками Area51 белого цвета. Паркет Garofoli, дуб земляного цвета. Плинтус 130 мм, белая лакировка.



3

3

Modello 4B, finitura laccato bianco.

Modèle 4B, white painted finish.

Modèle 4B, finition laqué blanc.

Modelo 4B, acabado lacado blanco.

Modell 4B, Oberfläche weiß lackiert.

Модель 4B: распашная дверь, отделка белая лакированная.



4

4

Cerniera a scomparsa regolabile su tre assi, sofisticato mix di tecnica e funzionalità.

Flush hinge adjustable in three directions, a sophisticated mix of technology and functionality.

Charnière escamotable réglable sur trois axes, une alliance sophistiquée de technique et de fonctionnalité.

Bisagra integrada ajustable en tres direcciones, una sofisticada combinación de técnica y funcionalidad.

Versenktes, an drei Achsen verstellbares Scharnier, raffinierter Mix von Technik und Funktionalität.

Скрытые петли регулируются по трем осям: сложная комбинация техники и функциональности.



1



3



4



2



5

1
Modello 4B, finitura laccato bianco.
 Model 4B, white painted finish.
 Modèle 4B, finition laqué blanc.
 Modelo 4B, acabado lacado blanco.
 Modell 4B, Oberfläche weiß lackiert.
 Модель 4B: распашная дверь, отделка белая лакированная.

2 - 3
Modello 8R, RAL 7039. Parquet e mensole Garofoli rovere pietra.
 Model 8R, RAL 7039 painted finish. Garofoli stone oak shelving and floor.
 Modèle 8R, finition laqué RAL 7039. Parquet et étagères Garofoli en chêne couleur pierre.
 Modelo 8R, acabado lacado RAL 7039. Parquet y estantes Garofoli roble piedra.
 Modell 8R, Oberfläche RAL 7039 lackiert. Parkett und Konsolen Garofoli Eiche Stein.
 Модель 8R: распашная дверь, отделка RAL 7039. Паркет Garofoli: дуб цвета камня.

4
Modello 1B, versione Mix, laccata bianca. Parquet di Garofoli in rovere terra.
Interno ripostiglio con allestimento Miria di Gidea, colore rovere wengé.
 Model 1B, Mix version, white lacquered. Garofoli parquet in earth oak finish.
 Closet interior with Gidea Miria fittings, wengé oak finish.
 Modèle 1B, version Mix, laquée blanche. Parquet Garofoli en chêne terre.
 Intérieur placard avec aménagement Miria de Gidea, couleur chêne wengé.
 Modelo 1B, versión Mix, lacada de color blanco. Parquet Garofoli en roble Tierra.
 Interior de un vestidor con equipamiento Miria de Gidea, color roble wengé
 Modell 1B, Version Mix, Weiß lackiert. Parkett Eiche Erde von Garofoli.
 Innenausstattung Miria in Eiche Wengé von Gidea.
 модели 1B, белая, исполнения Mix, лакированная. Паркет Garofoli,
 дуб земляного цвета. Внутренняя оснастка кладовой Miria Gidea, дуб цвета венге.

5
Sulla sinistra modello 4R, sulla destra porta scorrevole interno muro modello 4R, entrambe laccate bianche, con maniglie Playa alluminio satinato. Parquet di Garofoli in rovere laccato bianco a poro aperto. Battiscopa da 40 mm, laccato bianco.
 To left, model 4R, to the right sliding pocket door model 4R, both white lacquered with satin finish aluminium Playa handles. Garofoli parquet in open pore white lacquered oak. White lacquered skirting board h40 mm.
 A gauche modèle 4R, à droite porte coulissante escamotable modèle 4R, toutes deux laquées blanches, avec des poignées Playa en aluminium satiné. Parquet Garofoli en chêne laqué blanc à pore ouvert. Plinthe de 40 mm, laqué blanc.
 A la izquierda Modelo 4R, a la derecha puerta corredera integrada a la pared modelo 4R, ambas lacadas de color blanco con manillas Playa de aluminio satinado. Parquet Garofoli en roble lacado blanco de poro abierto. Zócalo de 40 mm, lacado blanco.
 Links modell 4R, rechts eine in der Wand laufende Schiebetür modell 4R, beide Weiß lackiert, mit Griff Playa aus satiniertem Aluminium. Parkett offenporig Weiß lackierte Eiche von Garofoli. Sockelleiste 40 mm, Weiß lackiert.
 Слева: модели 4R, справа - встроенная раздвижная дверь модели 4R, обе двери - белые, лакированные, с ручками Playa из satinированного алюминия. Паркет Garofoli, дуб белый лакированный с открытыми порами. Плинтус 40 мм, белая лакировка.

MIRAQUADRA

COLORI LACCATI | LACQUER COLOURS | COLORIS LAQUÉS | COLORES LACADOS | LACKIERTE FARBEN | ЦВЕТА ЛАКИРОВКИ

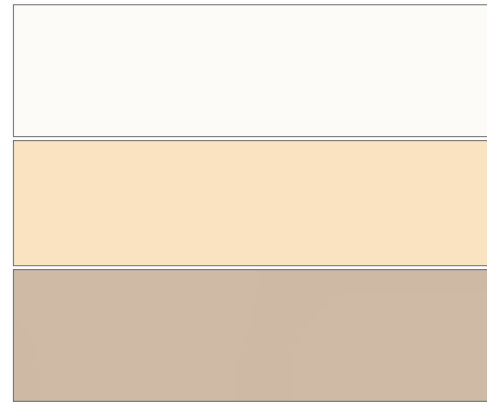

laccato bianco
white lacquer
laqué blanc
lacado blanco
Weiß Lackiert
лакированный белый

laccato avorio
ivory lacquer
laqué ivoire
lacado marfil
Elfenbein Lackiert
лакированный слоновая кость

laccato tortora
dove grey lacquer
laqué gris tourterelle
lacado gris tórtola
Taubengrau Lackiert
лакированный бледно коричневый



MIDO



TINIA



4F



1F



2F



3F



5F



8F

COLORI RAL | RAL COLOURS | COULEURS RAL | COLORES RAL | RAL-FARBEN | ЦВЕТА RAL



Colori RAL a richiesta lucidi e opachi
Matte and glossy RAL colors available on request
couleurs RAL sur demande finition brillante et mate
colores RAL brillo y mate bajo pedido
Auf Anfrage RAL-Farben glänzend und matt
цвета по шкале RAL по заказу, глянец и матовые



1B



2B



3B



1L



2V



3V



4V



IVE IV2015



4B



1B1V



V



V2001



1TV



1R



2R



3R



4R



8R

MIRAQUADRA

MODELLI DISPONIBILI | AVAILABLE MODELS | MODÈLES DISPONIBLES | MODELOS DISPONIBLES | VERFÜGBARE MODELLE | ИМЕЮЩИЕСЯ МОДЕЛИ

DIMENSIONI

DIMENSIONS | DIMENSIONS | DIMENSIONES | MASSE | РАЗМЕРЫ

Anta pantografata - door with routed decor - porte réalisée au pantographe - puerta pantografiada - створка, обработанная на пантографе

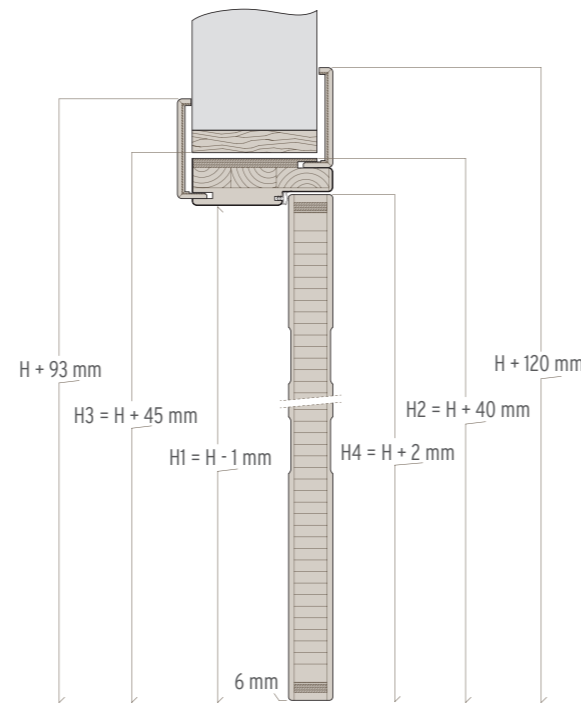
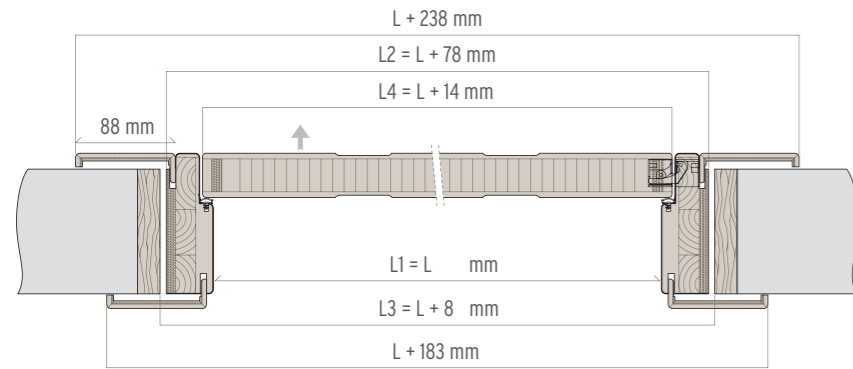

TELAI

FRAMES | CHASSIS | MARCOS | RAHMEN | ДВЕРНЫЕ КОРОБКИ

standard
pfs: 70 > 175 mm (TELAIO INTERO)

pfs: 70 > 125 mm (PREZZO BASE)
pfs: 130 > 175 mm (PREZZO BASE + MAGGIORAZIONE)

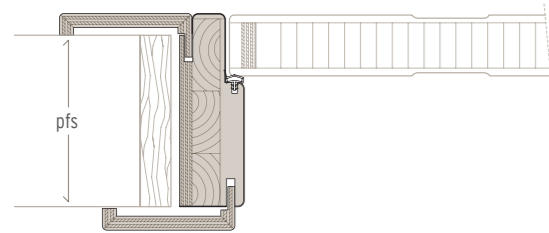

optional con imbotte lato esterno
CONSIGLIATO

pfs: 180 > 500 mm (PREZZO BASE + MAGGIORAZIONE)

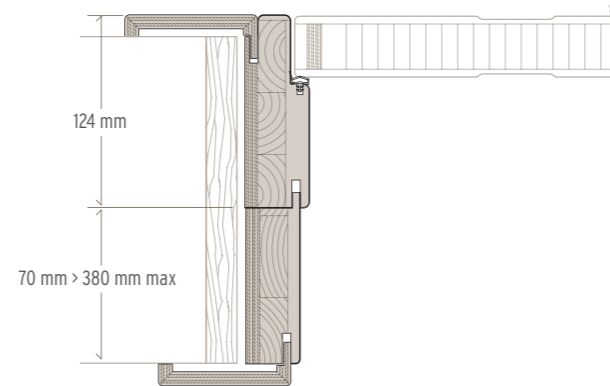

optional con imbotte lato interno
pfs: 180 > 500 mm (PREZZO BASE + MAGGIORAZIONE)

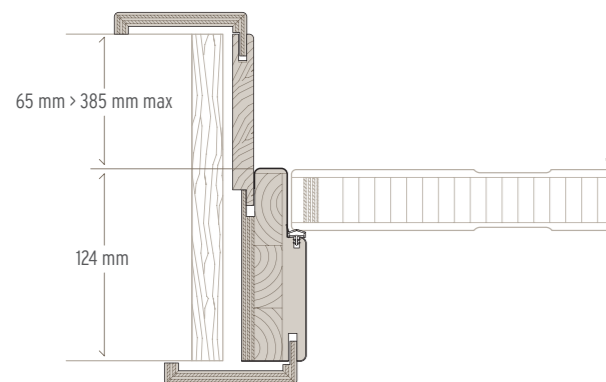

DIMENSIONI

DIMENSIONS | DIMENSIONS | DIMENSIONES | MASSE | РАЗМЕРЫ

Anta con vetro - door with glass - porte vitrée - puerta con vidrio - Türblatt mit Glas - стеклянная створка

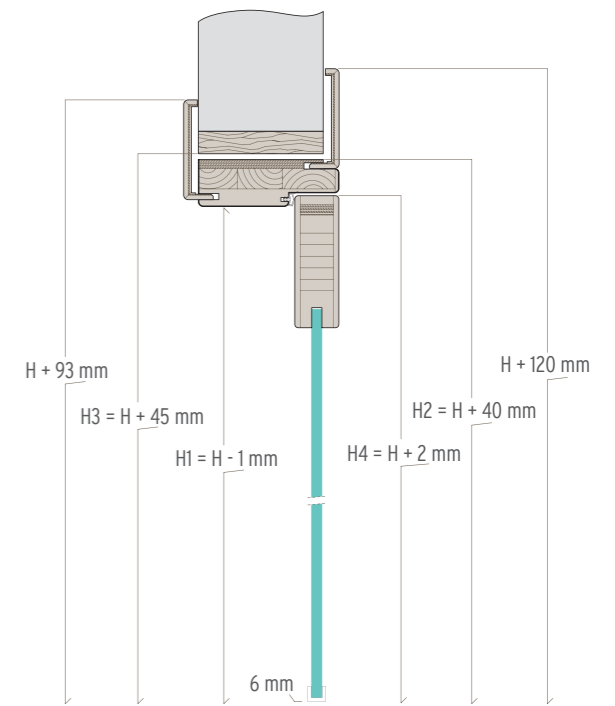
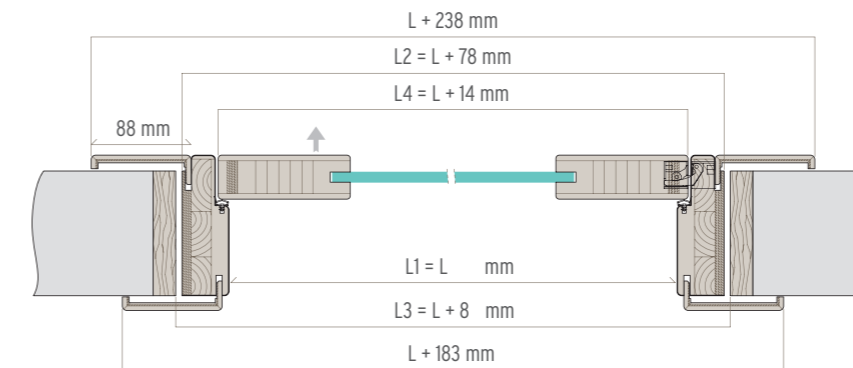
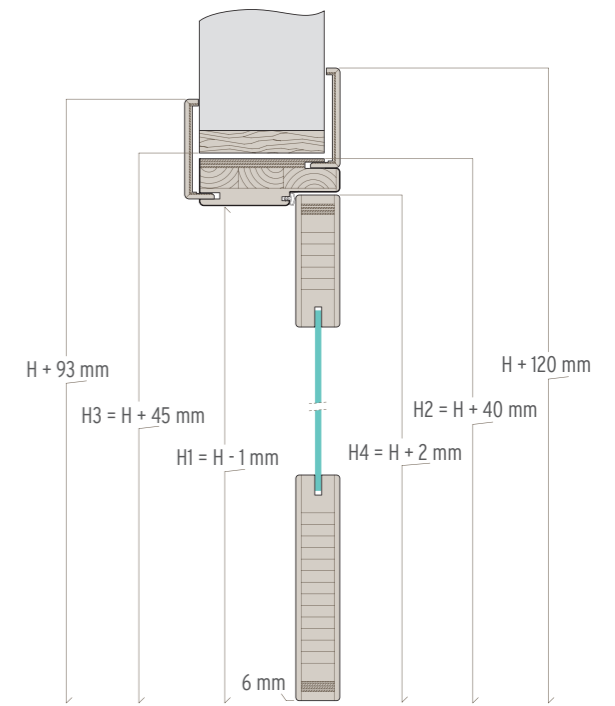
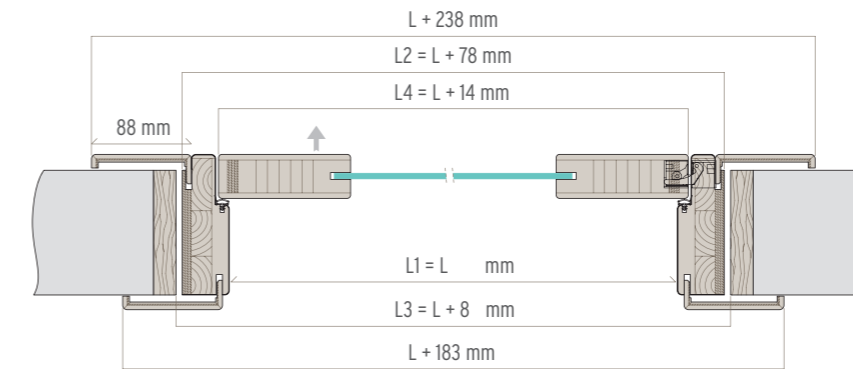

BATTISCOPIA

SKIRTING BOARD | PLINTHE | ZOCALO | SOCKELLEISTEN | ПЛИНТУС

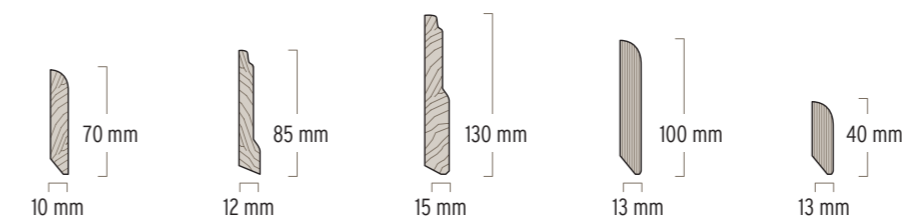



collezione/collection/collection/colección/kollektion/Коллекция

ARCA

stile/style/style/estilo/stil/стиль

NEOCLASSICO
NEW-CLASSIC
NEOCLASSIQUE
NEOCLÁSICO
NEOKLASSIZISTISCH
НЕОКЛАССИЧЕСКИЙ



1
Modello 2B, finitura laccato bianco spazzolato, con cimasa e mostrine modello Roma.
Model 2B, brushed white lacquer finish with Roma model cornice and mountings.
Modèle 2B, finition laqué blanc brossé, avec corniche et couvre-joints modèle Roma.
Modelo 2B, acabado lacado blanco cepillado, con moldura y tapajuntas modelo Roma.
Modell 2B, finish lackiert weiß gebürstet, mit gesims und blenden modell Roma.
Модель 2B, отделка белая лакировка с щеточной обработкой, карниз и наличники модели Roma.



4

1 - 2 - 3

Modello 2B, finitura laccato bianco spazzolato con mostrine "110" (di serie sui modelli bugnati).

Model 2B, brushed white lacquer finish with "110" mountings (standard on ashared models).

Modèle 2B, finition laqué blanc brossé avec couvre-joints "110" (standard sur les modèles avec bossage).

Modelo 2B, acabado lacado blanco cepillado con tapajuntas "110" (de serie en los modelos con almohadillas).

Modell 2B, Finish Lackiert Weiß Gebürstet, mit Blenden "110" (bei Modellen im Kassettendesign serienmäßig).

Модель 2B, отделка белая лакировка с щеточной обработкой и наличниками "110" (серийно на рустованных моделях).

4

Modello 1L, finitura laccato bianco spazzolato con mostrine lisce (di serie sul modello 1L).

Model 1L, brushed white lacquer finish with plain mountings (standard on model 1L).

Modèle 1L, finition laqué blanc brossé avec couvre-joints lisses (standards sur le modèle 1L).

Modelo 1L, acabado lacado blanco cepillado con tapajuntas lisos (de serie en el modelo 1L).

Modell 1L, Finish Lackiert Weiß Gebürstet, mit glatten Blenden (bei Modell 1L serienmäßig).

Модель 1L, отделка белая лакировка с щеточной обработкой и гладкими наличниками (серийно на модели 1L).



1



2



5



3



6

5 - 6

Modello 2BIV, finitura laccato avorio spazzolato, con cimasa e mostrine modello Roma, decorazione vetro modello Arca, colore argento.

Model 2BIV, brushed ivory lacquer finish with Roma model cornice and mountings, Arca model glass decoration, silver.

Modèle 2BIV, finition laqué ivoire brossé, avec corniche et couvre-joints modèle Roma, décoration verre modèle Arca, couleur argent.

Modelo 2BIV, acabado lacado marfil cepillado, con moldura y tapajuntas modelo Roma, vidrio con decoración modelo Arca, color plateado.

Modell 2BIV, Finish Lackiert Elfenbein Gebürstet, Gesims und Blenden Modell Roma, Dekor Glas Modell Arca, Farbe Silber.

Модель 2BIV, отделка лакировка цвета слоновой кости с щеточной обработкой, с карнизом и наличниками модели Roma, декор стекла модели Arca, цвет серебряный.



1

1 - 2
Modello 2B, finitura castagno antico spazzolato, con cimasa e mostrine modello Roma.
 Model 2B, brushed antique chestnut finish with Roma model cornice and mountings.
 Modèle 2B, finition châtaignier patiné brossé, avec corniche et couvre-joints modèle Roma.
 Modelo 2B, acabado castaño envejecido cepillado, con moldura y tapajuntas modelo Roma.
 Modell 2B, finish kastanie antik gebürstet, mit gesims und blenden modell Roma.
 Модель 2B, отделка состаренный каштан с щеточной обработкой, карниз и накладки модели Roma.



2

3 - 4
Modello 1L, finitura castagno antico spazzolato con mostrine lisce (di serie sul modello 1L).
 Model 1L, brushed antique chestnut finish with plain mountings (standard on model 1L).
 Modèle 1L, finition châtaignier patiné brossé avec couvre-joints lisses (standards sur le modèle 1L).
 Modelo 1L, acabado castaño envejecido cepillado con tapajuntas lisos (de serie en el modelo 1L).
 Modell 1L, finish kastanie antik gebürstet mit glatten blenden (bei modell 1L serienmäßig).
 Модель 1L, отделка состаренный каштан с щеточной обработкой с гладкими наличниками (серийно на модели 1L).



3



4

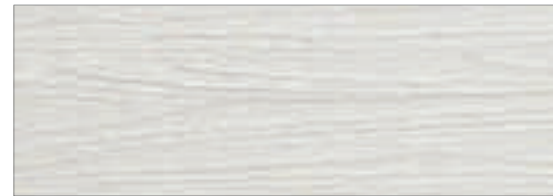

laccato bianco spazzolato
brushed white lacquered
laqué blanc brossé
lacado blanco cepillado
Lackiert Weiß Gebürstet
белая лакировка с щеточной обработкой



laccato avorio spazzolato
brushed ivory lacquered
laqué ivoire brossé
lacado marfil cepillado
Lackiert Elfenbein Gebürstet
лакировка цвета слоновой кости с щеточной обработкой

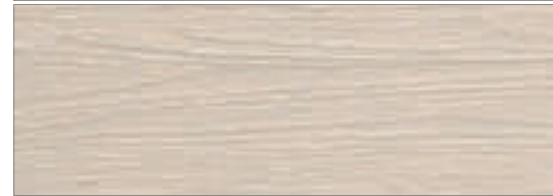

laccato tortora spazzolato
brushed dove grey lacquered
laqué tourterelle brossé
lacado gris tortola cepillado
Lackiert Taubengrau Gebürstet
лакировка серо-коричневого цвета с щеточной обработкой

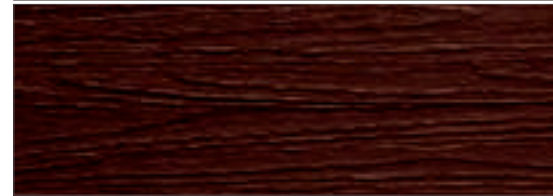

ebano rosato spazzolato
brushed rosy ebony
ébène rose brossé
ébano rosado cepillado
Ebenholz Rose Gebürstet
эбони розовый с щеточной обработкой



castagno antico spazzolato
brushed antique chestnut
châtaignier antique brossé
castaño envejecido cepillado
Kastanie Antik Gebürstet
состаренный дуб под каштан с щеточной обработкой



grigio antico spazzolato
brushed antique grey
gris antique brossé
gris envejecido cepillado
Grau Antik Gebürstet
серый состаренный с щеточной обработкой



2B



1BIV



2B1 INV



2BIV GRANDE



3B



1L



1V2001



1TV



1V

DIMENSIONI

DIMENSIONS | DIMENSIONS | DIMENSIONES | MASSE | РАЗМЕРЫ

Anta pannellata - paneled door - porte à panneaux - puerta con panel - Türblatt mit Paneelverkleidung - панельная створка

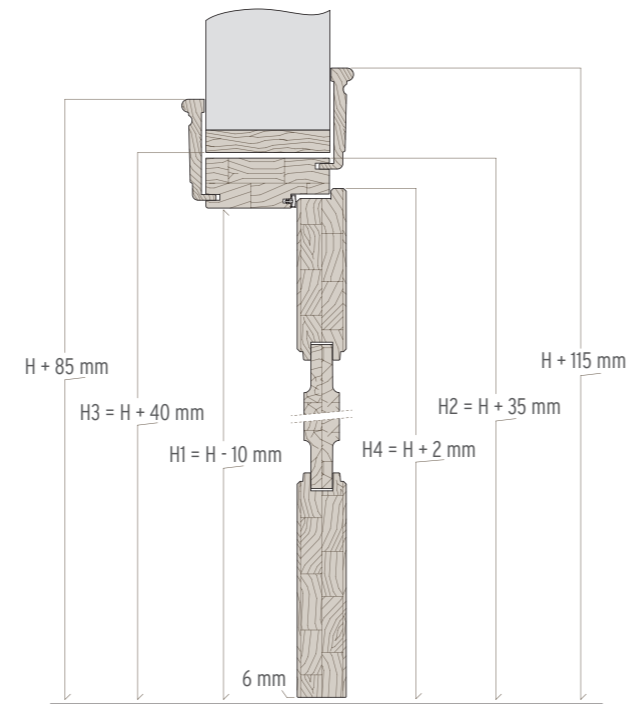
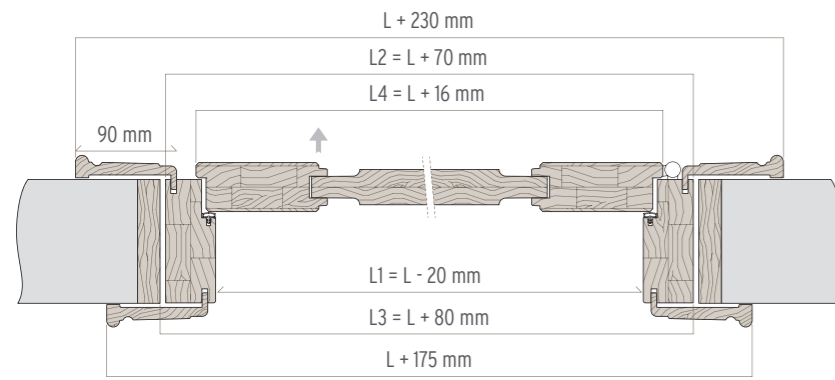

TELAI

FRAMES | CHASSIS | MARCOS | RAHMEN | ДВЕРНЫЕ КОРОБКИ

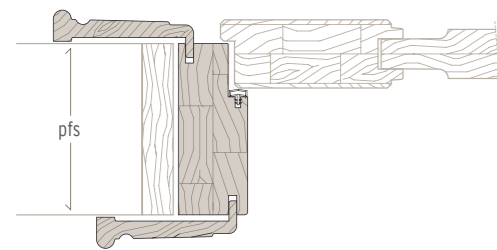
standard
pfs: 70 > 175 mm (TELAIO INTERO)pfs: 70 > 125 mm (PREZZO BASE)
pfs: 130 > 175 mm (PREZZO BASE + MAGGIORAZIONE)optional con imbottite lato esterno sp. 45 mm
CONSIGLIATO

pfs: 180 > 500 mm (PREZZO BASE + MAGGIORAZIONE)

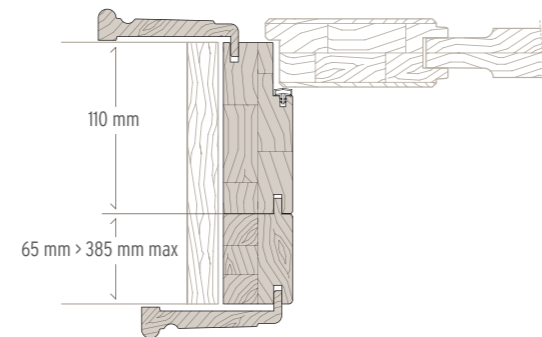
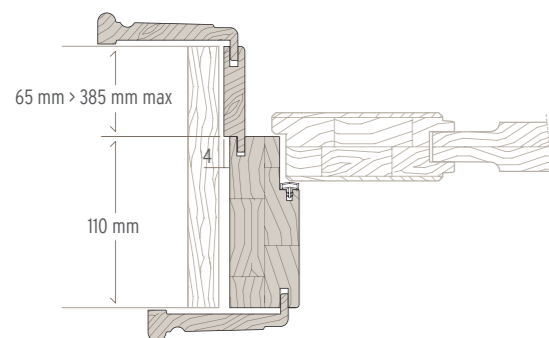
optional con imbottite lato interno
pfs: 180 > 500 mm (PREZZO BASE + MAGGIORAZIONE)

DIMENSIONI

DIMENSIONS | DIMENSIONS | DIMENSIONES | MASSE | РАЗМЕРЫ

Anta con vetro - door with glass - porte vitrée - puerta con vidrio - Türblatt mit Glas - стеклянная створка

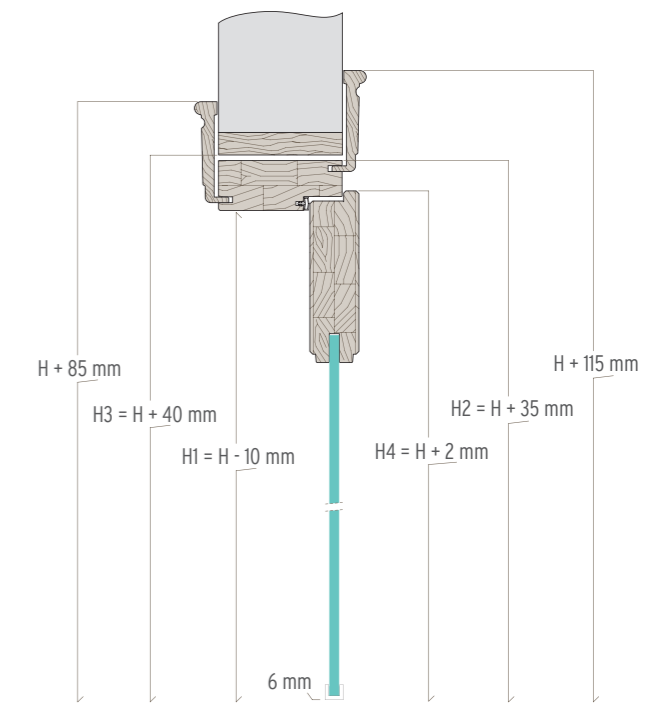
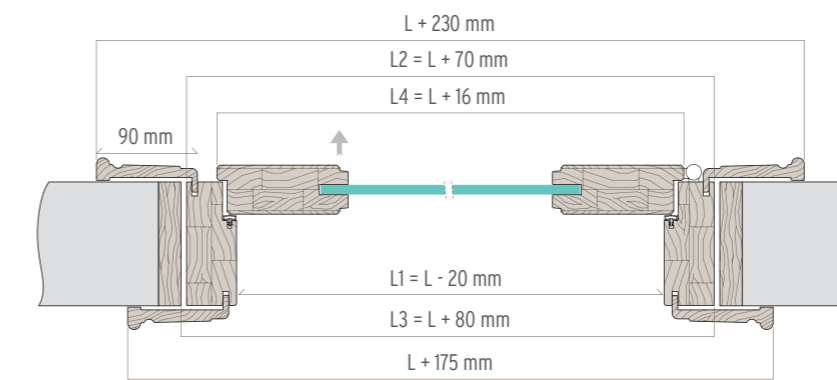
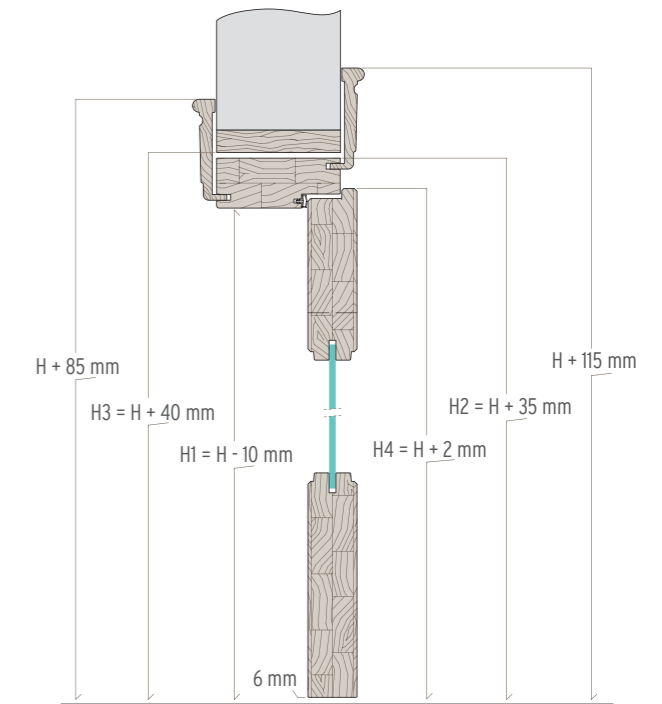
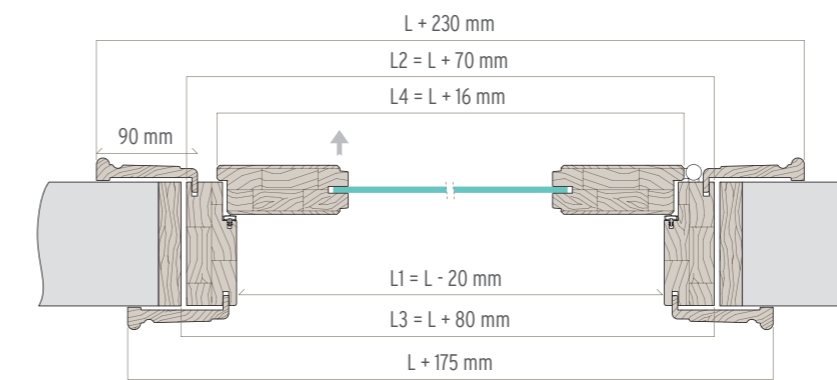

BATTISCOPIA

SKIRTING BOARD | PLINTHE | ZOCALO | SOCKELLEISTEN | ПЛИНТУС

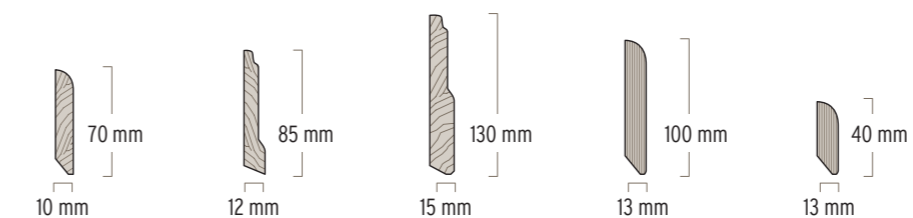



collezione/collection/collection/colección/kollektion/Коллекция

110 E LODE

stile/style/style/estilo/stil/стиль

CLASSICO
CLASSIC
CLASSIQUE
CLÁSICO
CLASSIC
КЛАССИЧЕСКИЙ



1

Modello 110 E LODE 3B, noce antico, con cimasa, diamanti e basette diamantate.

Model 110 E LODE 3B, antique walnut, with cornice, diamond shaped ashlar and base elements.

Modèle 110 E LODE 3B, noyer vieilli, avec corniche, bossage et éléments inférieurs en tête de diamant.

Modelo 110 E LODE 3B, nogal envejecido, con moldura, puntas de diamante y tacos diamantados.

Modell 110 E LODE 3B, nuss antik, mit Gesims, Diamantquadern und Diamantblossen.

Модель 110 E LODE 3B, состаренный орех каштан с карнизом, рустами и рустованными цоколями.



2



3



1



2 - 3 - 4

Modello 110 E LODE 3B, rovere castagno antico, con cimasa, diamanti e basette diamantate.

Modello 110 E LODE 3B a due ante, rovere castagno antico, con cimasa, diamanti, basette diamantate e allargamento imbottito bugnato.

Model 110 E LODE 3B, antique chestnut oak, with cornice, diamond shaped ashlars and base elements.

Model 110 E LODE 3B with two doors, antique chestnut oak, with base elements, diamond shaped ashlar, cornice and ashlared intrados.

Modèle 110 E LODE 3B, chene chataignier patine, avec corniche, bossage et elements inferieurs en tete de diamant.

Modèle 110 E LODE 3B, deux portes, chene chataignier patine, avec elements inferieurs, bossage en tete de diamant, corniche et intrados orne de bossage.

Modelo 110 E LODE 3B, roble castaño envejecido, con moldura, puntas de diamante y tacos diamantados.

Modelo 110 E LODE 3B con dos puertas, roble castaño envejecido, con tacos, puntas de diamante, moldura e intradós almohadillado.

Modell 110 E LODE 3B, eiche kastanie antik, mit gesims, diamantquadrern und diamantbossen.

Modell 110 E LODE 3B mit zwei Türen, eiche kastanie antik, mit bossen, diamantquadrern, gesims und kassettenleibung.

Модель 110 E LODE 3B, состаренный дуб каштан с карнизом, рустами и рустованными цоколями.

Модель 110 E LODE 3B с двумя дверями, состаренный дуб каштан с цоколями, рустами, карнизом и расширением рустованного дверного проема.

1

Modello 110 E LODE 1B1V, rovere castagno antico, con basette, diamanti e cimasa, vetro Storia.

Model 110 E LODE 1B1V, antique chestnut oak, with base elements, diamond shaped ashlars and cornice, Storia glass.

Modèle 110 E LODE 1B1V, chene chataignier patine, avec elements inferieurs, bossage en tete de diamant et corniche, verre Storia.

Modelo 110 E LODE 1B1V, roble castaño envejecido, con tacos, puntas de diamante y moldura, vidrio Storia.

Modell 110 E LODE 1B1V, eiche kastanie antik, mit bossen, diamantquadrern und gesims, glas Storia.

Модель 110 E LODE 1B1V, состаренный дуб каштан с цоколями, рустами и карнизом, стекло Storia.



1
Modello 110 E LODE 3B, rovere castagno antico.
 Model 110 E LODE 3B, antique chestnut oak.
 Modèle 110 E LODE 3B, chene chataignier patine.
 Modelo 110 E LODE 3B, roble castaño envejecido.
 Modell 110 E LODE 3B, eiche kastanie antik.
 Модель 110 E LODE 3B: состаренный дуб каштан.

2
Modello 110 E LODE 2B, porta a battente in legno massiccio, rovere castagno antico, battiscopa h 70 mm, rovere castagno antico.
Parquet rovere castagno antico.
 Model 110 E LODE 2B, solid wood hinged door, antique chestnut oak, baseboard h 70 mm, antique chestnut oak.
 Antique chestnut oak parquet.
 Modèle 110 E LODE 2B, porte a battant en bois massif, chene chataignier patine, plinthe h 70 mm, chene chataignier patine.
 Parquet en rouvre châtain ancien.
 Modelo 110 E LODE 2B, puerta batiente de madera maciza de roble castaño envejecido, con zócalo h 70 mm del mismo material.
 Parquet roble castaño envejecido.
 Modell 110 E LODE 2B, drehflügeltür in massivholzausführung, eiche kastanie antik, sesselleiste h. 70 mm, eiche kastanie antik.
 Parkett eiche Kastanie Antik.
 Модель 110 E LODE 2B, распашная дверь из массивного дерева, состаренный дуб каштан. плинтус в. 70 мм, состаренный дуб каштан.
 Паркет из дуб тонировка каштан антик.

3 - 4
Modello 110 E LODE 3B, laccato bianco, con allargamento imbottito bugnato.
 Model 110 E LODE 3B, white lacquer, with ashlar intrados.
 Modèle 110 E LODE 3B, laque blanc, avec intrados orne de bossage.
 Modelo 110 E LODE 3B, lacado blanco con intradós almohadillado.
 Modell 110 E LODE 3B, lackiert weiss, mit kassettenleibung.
 Модель 110 E LODE 3B, белая лакировка с расширением рустованного дверного проема.

5
Modello 110 E LODE 2B, laccato avorio oro.
 Model 110 E LODE 2B, lacquered ivory gold.
 Modèle 110 E LODE 2B, ilaqué ivoire-or.
 Modelo 110 E LODE 2B, lacado marfil-dorado.
 Modell 110 E LODE 2B, lackiert elfenbein-gold.
 Модель 110 E LODE 2B, лакировка цвета слоновой кости с золотом.

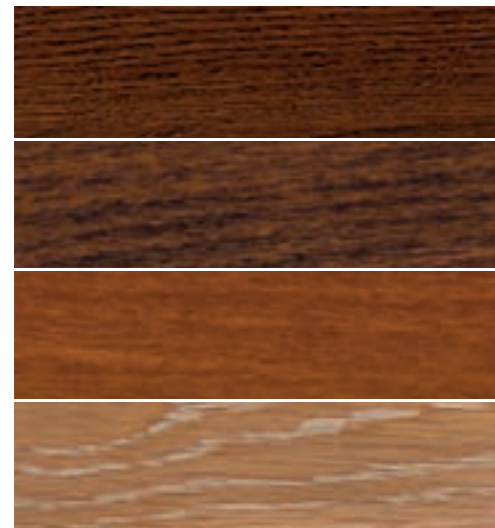

rovere castagno
chestnut oak
rouvre châtain
roble castaño
Eiche Kastanie
дуб тонировка каштан

arte povera
arte povera
art pauvre
arte pobre
Arte Povera
arte повера

satiné
satiné
satiné
satinado
Satiniert
сатинэ

rovere decapé
pickled oak
rouvre décapé
roble decapé
Eiche Gebeizt
дуб декапе

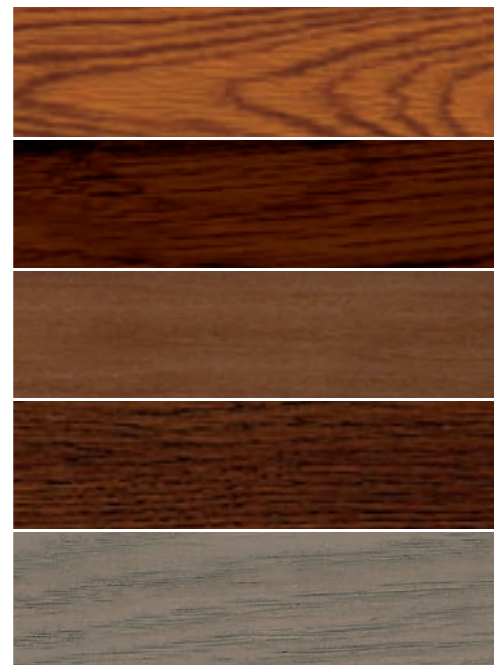

rovere brandy
brandy oak
rouvre cognac
roble brandy
Eiche Brandy
дуб тонировка бренди

rovere wengé
wengé oak
rouvre wengé
roble wengué
Eiche Wenge
дуб тонировка венге

noce antico
antique walnut
noyer ancien
nogal envejecido
Nussbaum Antik
орех антик

rovere castagno antico
antique chestnut oak
rouvre châtain ancien
roble castaño envejecido
Eiche Kastanie Antik
дуб тонировка каштан антик

rovere grigio creta
clay grey oak
rouvre gris argile
roble gris creta
Eiche Lehmgrau
дуб тонировка под цвет серой глины

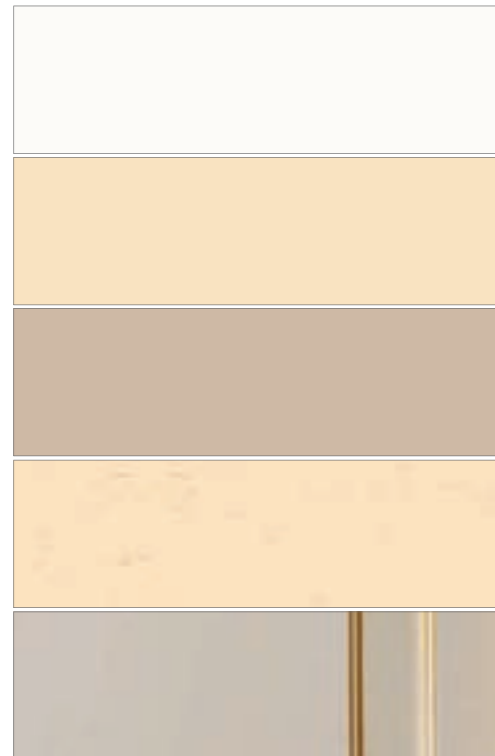

laccato bianco
white lacquer
laqué blanc
lacado blanco
Weiß Lackiert
лакированный белый

laccato avorio
ivory lacquer
laqué ivoire
lacado marfil
Elfenbein Lackiert
лакированный слоновая кость

laccato tortora
dove grey lacquer
laqué gris tourterelle
lacado gris tórtola
Taubengrau Lackiert
лакированный бledно-коричневый

laccato avorio anticato
antique ivory lacquer
laqué ivoire patine
lacado marfil envejecido
lackiert elfenbein antik
состаренная лакировка цвета слоновой кости

Laccato avorio oro
ivory lacquer, gold
laqué ivoire or
lacado marfil dorado
lackiert elfenbein gold
лакировка цвета слоновой кости с золотом



Colori RAL a richiesta
RAL colours to order
Couleurs RAL sur demande
Colores RAL bajo pedido
RAL-Fragen auf Anfrage
Цвета RAL по заказу



1B

2B

3B

1B1V

1B3V



3V

4V

1V

1V2001

1TV



1M2007

DIMENSIONI

DIMENSIONS | DIMENSIONS | DIMENSIONES | MASSE | РАЗМЕРЫ

Anta pannellata - paneled door - porte à panneaux - puerta con panel - Türblatt mit Paneelverkleidung - панельная створка

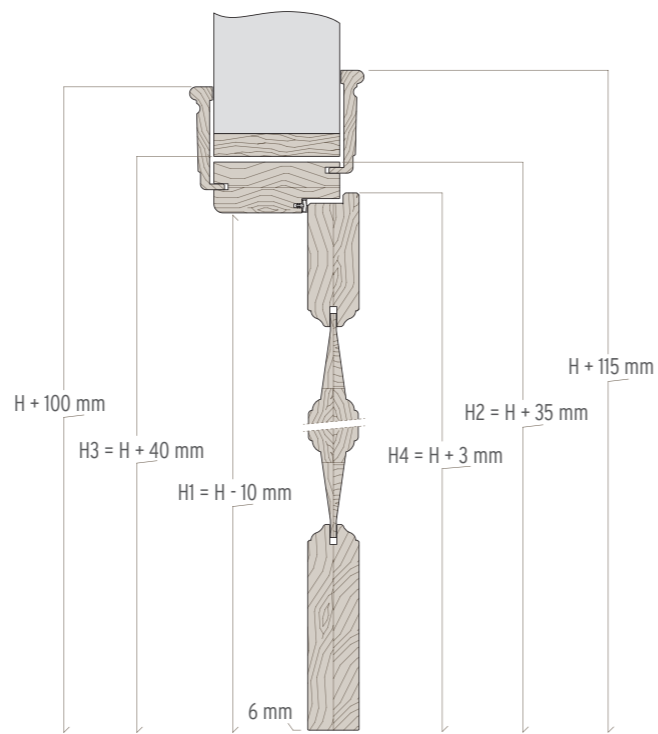
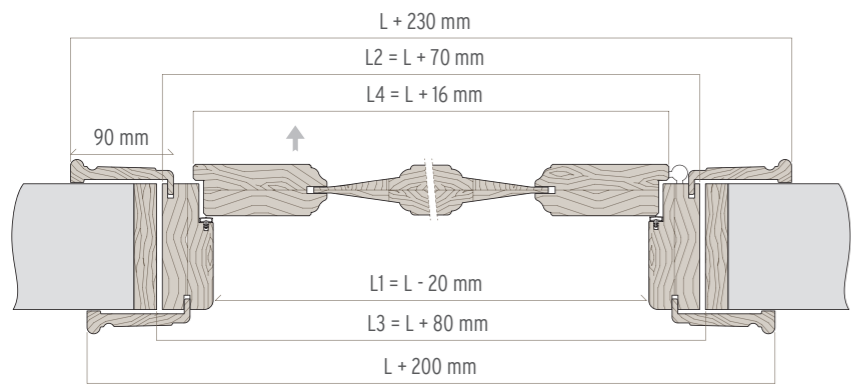

TELAI

FRAMES | CHASSIS | MARCOS | RAHMEN | ДВЕРНЫЕ КОРОБКИ

standard

pfs: 70 > 175 mm (TELAIO INTERO)

pfs: 70 > 125 mm (PREZZO BASE)

pfs: 130 > 175 mm (PREZZO BASE + MAGGIORAZIONE)

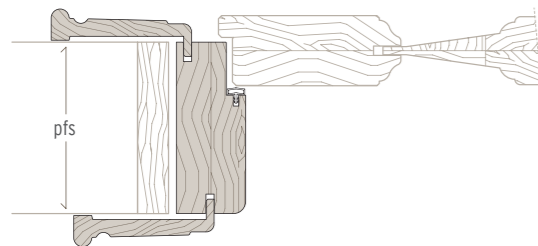

optional con imbotte lato esterno

CONSIGLIATO

pfs: 180 > 500 mm (PREZZO BASE + MAGGIORAZIONE)

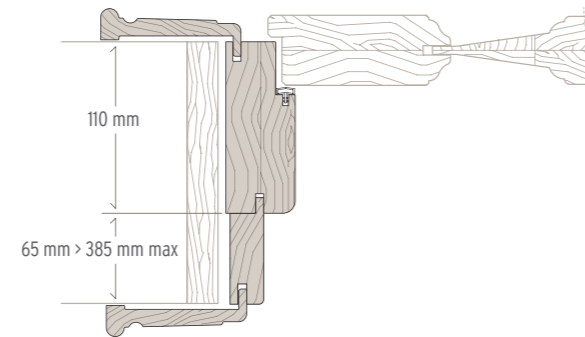

optional con imbotte lato interno

pfs: 180 > 500 mm (PREZZO BASE + MAGGIORAZIONE)

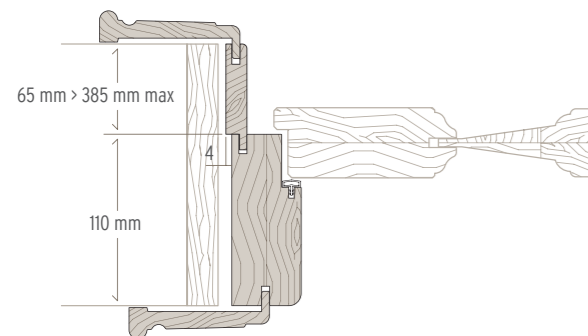

optional con imbotte lato esterno sp. 45 mm

pfs: 180 > 500 mm (PREZZO BASE + MAGGIORAZIONE)

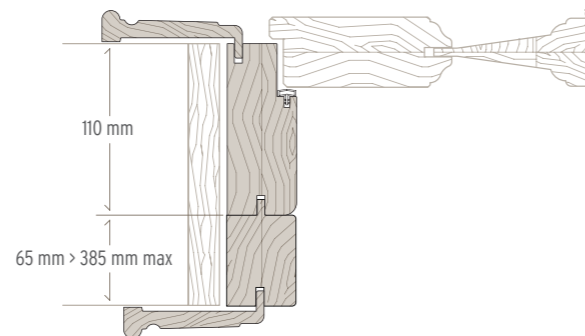

DIMENSIONI

DIMENSIONS | DIMENSIONS | DIMENSIONES | MASSE | РАЗМЕРЫ

Anta con vetro - door with glass - porte vitrée - puerta con vidrio - Türblatt mit Glas - стеклянная створка

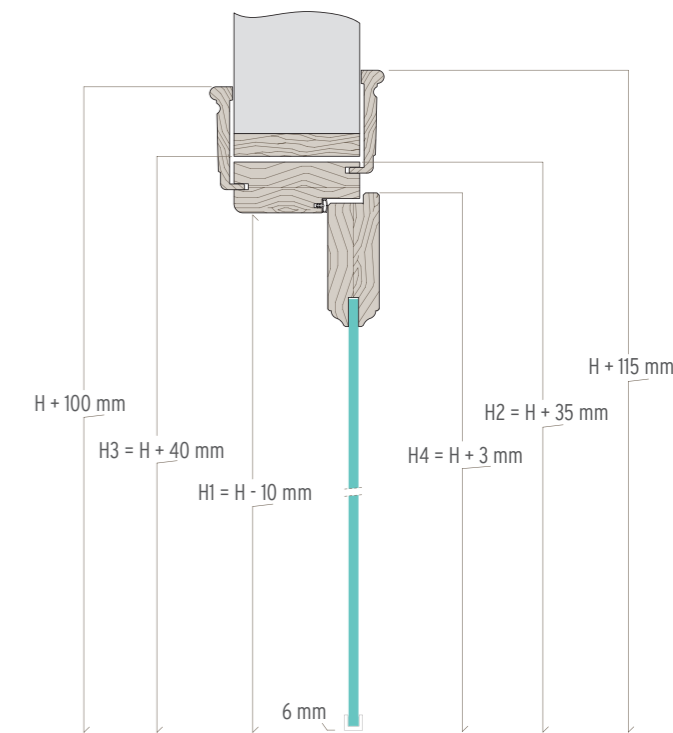
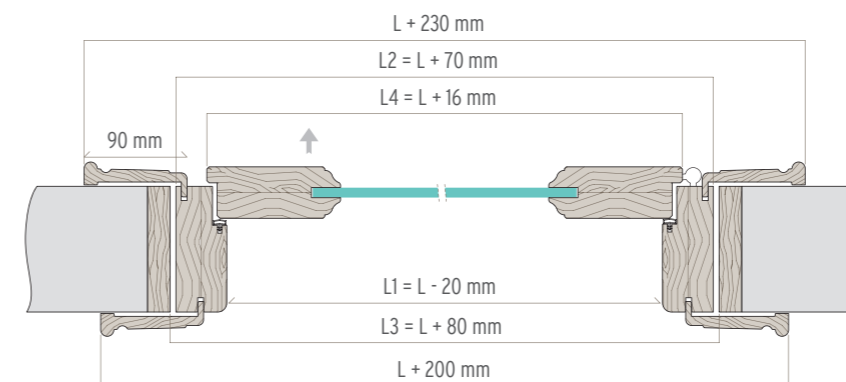
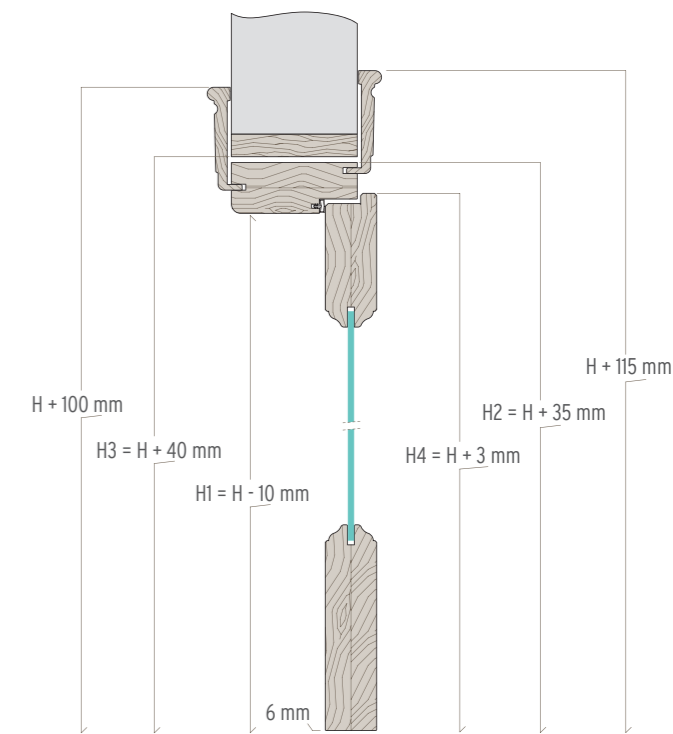
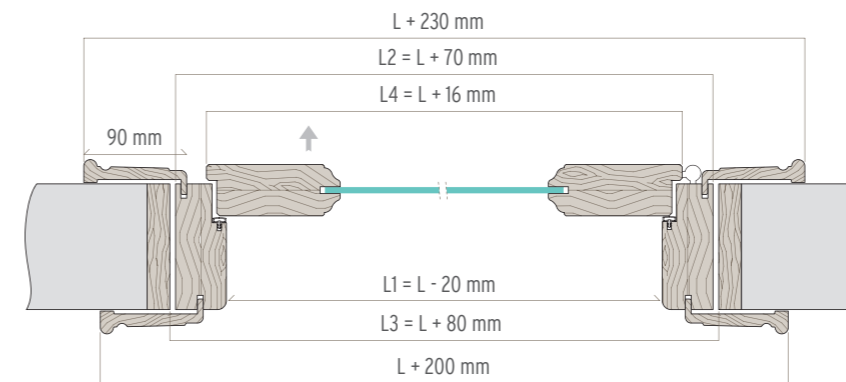

BATTISCOPIA

SKIRTING BOARD | PLINTHE | ZOCALO | SOCKELLEISTEN | ПЛИНТУС

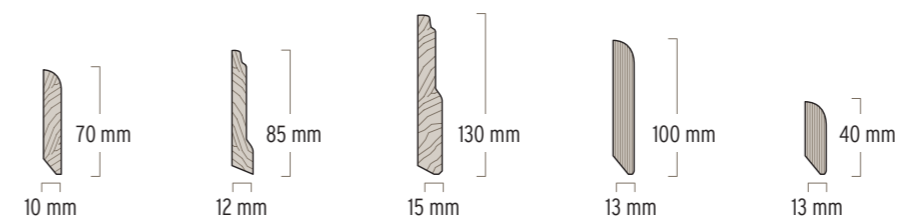



collezione/collection/collection/colección/kollektion/Коллекция

CLASSICA

stile/style/style/estilo/stil/стиль

CLASSICO
CLASSIC
CLASSIQUE
CLÁSICO
CLASSIC
КЛАССИЧЕСКИЙ



1 **Modello CLASSICA 2B, due ante, arte povera.**
 Model CLASSICA 2B, with two doors, arte povera.
 Modèle CLASSICA 2B, deux portes, art pauvre.
 Modelo CLASSICA 2B, con dos puertas, arte pobre.
 Modell CLASSICA 2B, mit zwei Türen, Arte Povera.
 Модель CLASSICA 2B, с двумя дверями, арте повера.

2 **Modello CLASSICA 2B, arte povera.**
 Model CLASSICA 2B, arte povera.
 Modèle CLASSICA 2B, art pauvre.
 Modelo CLASSICA 2B, arte pobre.
 Modell CLASSICA 2B, Arte Povera.
 Модель CLASSICA 2B, арте повера.

3 **Modello CLASSICA 1B1VC, satinè, vetro madras, molato e inciso lato satinato. Modello CLASSICA 2BC, satinè.**
 Model CLASSICA 1B1VC, satinè, madras glass, ground and engraved on satin finish side. Model CLASSICA 2BC, satinè.
 Modèle CLASSICA 1B1VC, chene teint, verre madras, meulé et gravé côté satinée. Modèle CLASSICA 2BC, chene teint.
 Modelo CLASSICA 1B1VC, satiné, vidrio madrás, biselado y grabado lado satinado. Modelo CLASSICA 2BC, satiné.
 Modell CLASSICA 1B1VC, satine, madras-glas, schliiff und gravur mattierte seite. Modell CLASSICA 2BC, satine.
 Модель CLASSICA 1B1VC, сатине, стекло madras, граненое с граненым рисунком с матовой стороны.
 Модель CLASSICA 2BC, сатине.



2



3



5



4



6

4 **Modello CLASSICA 3B97, arte povera.**
 Model CLASSICA 3B97, arte povera.
 Modèle CLASSICA 3B97, arte povera.
 Modelo CLASSICA 3B97, arte pobre.
 Modell CLASSICA 3B97, arte povera.
 Модель CLASSICA 3B97, арте повера.

5 **Modello CLASSICA 3B, rovere naturale.**
 Model CLASSICA 3B, natural oak.
 Modèle CLASSICA 3B, chene naturel.
 Modelo CLASSICA 3B, roble natural.
 Modell CLASSICA 3B, eiche natur.
 Модель CLASSICA 3B, дуб натуральный.

6 **Modello CLASSICA 15V, rovere naturale, vetro trasparente molato.**
 Model CLASSICA 15V, natural oak, ground glass.
 Modèle CLASSICA 15V, chene naturel, verre meulé.
 Modelo CLASSICA 15V, roble natural, vidrio biselado.
 Modell CLASSICA 15V, eiche natur, glas geschliffen.
 Модель CLASSICA 15V, дуб натуральный, стекло с гладкой стороны .

CLASSICA

COLORI LEGNI | WOOD TONES | COLORIS BOIS | COLORES MADERA | HOLZFARBEN | ЦВЕТА ДЕРЕВА

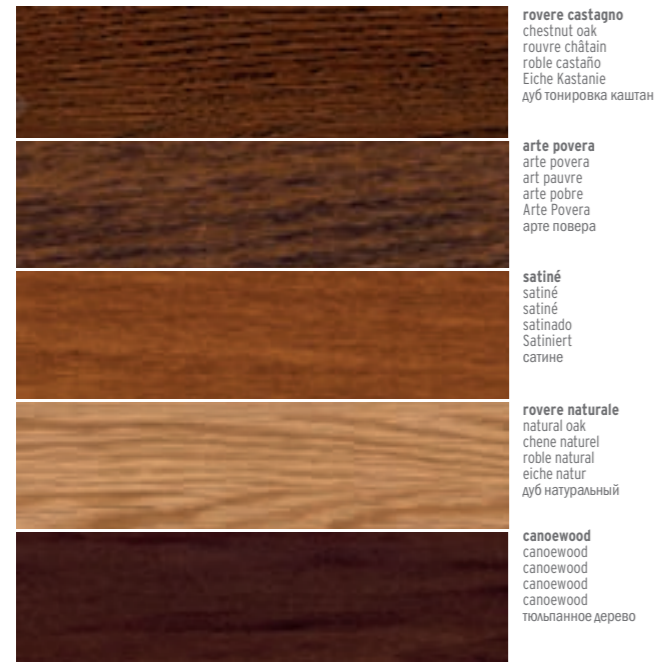

COLORI LACCATI | LACQUER COLOURS | COLORIS LAQUÉS | COLORES LACADOS | LACKIERTE FARBEN | ЦВЕТА ЛАКИРОВКИ

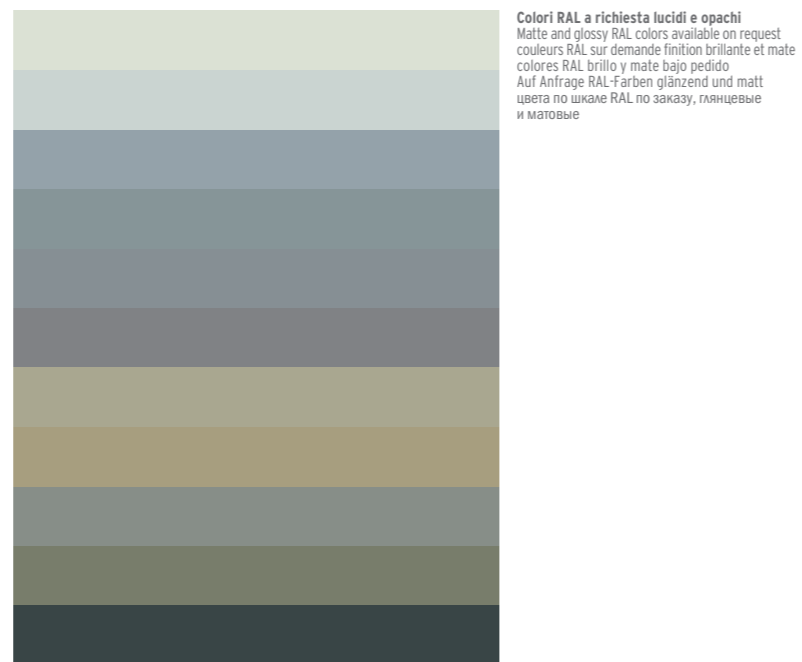

CLASSICA

MODELLI DISPONIBILI | AVAILABLE MODELS | MODÈLES DISPONIBLES | MODELOS DISPONIBLES | VERFÜGBARE MODELLE | ИМЕЮЩИЕСЯ МОДЕЛИ



CLASSICA

MODELLI DISPONIBILI | AVAILABLE MODELS | MODÈLES DISPONIBLES | MODELOS DISPONIBLES | VERFÜGBARE MODELLE | ИМЕЮЩИЕСЯ МОДЕЛИ



2B87 2B600 1V2001 1B1VC2002 1B9VC



2B2V 15V 15VC 1B9V 2BC



1VCG 1B1VC 4B 3BC 2B1VC

CLASSICA

MODELLI DISPONIBILI | AVAILABLE MODELS | MODÈLES DISPONIBLES | MODELOS DISPONIBLES | VERFÜGBARE MODELLE | ИМЕЮЩИЕСЯ МОДЕЛИ



1V 1B1V 2B1V 3V97 1B1V2002



2B2002 1TV 1M2007

DIMENSIONI

DIMENSIONS | DIMENSIONS | DIMENSIONES | MASSE | РАЗМЕРЫ

Anta pannellata - paneled door - porte à panneaux - puerta con panel - Türblatt mit Paneelverkleidung - панельная створка

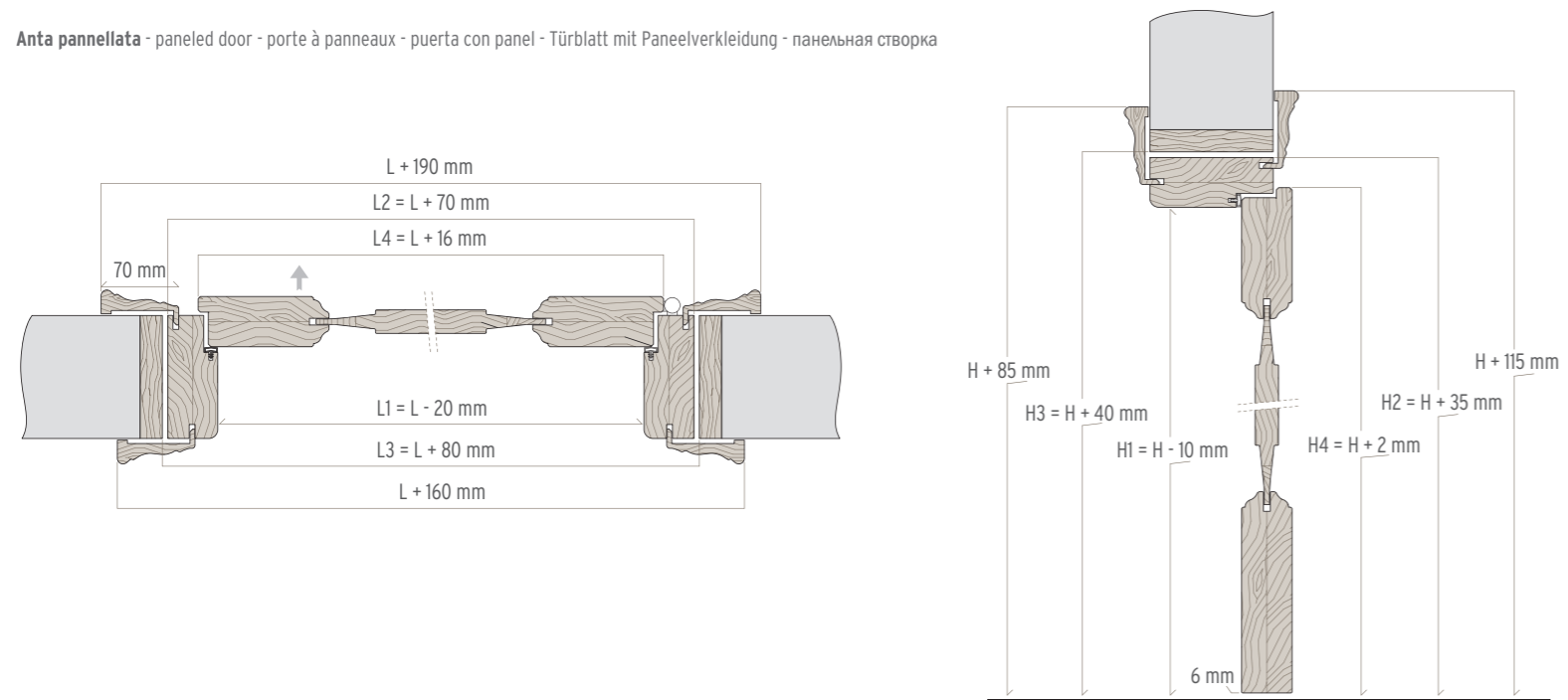

DIMENSIONI

DIMENSIONS | DIMENSIONS | DIMENSIONES | MASSE | РАЗМЕРЫ

Anta con vetro - door with glass - porte vitrée - puerta con vidrio - Türblatt mit Glas - стеклянная створка

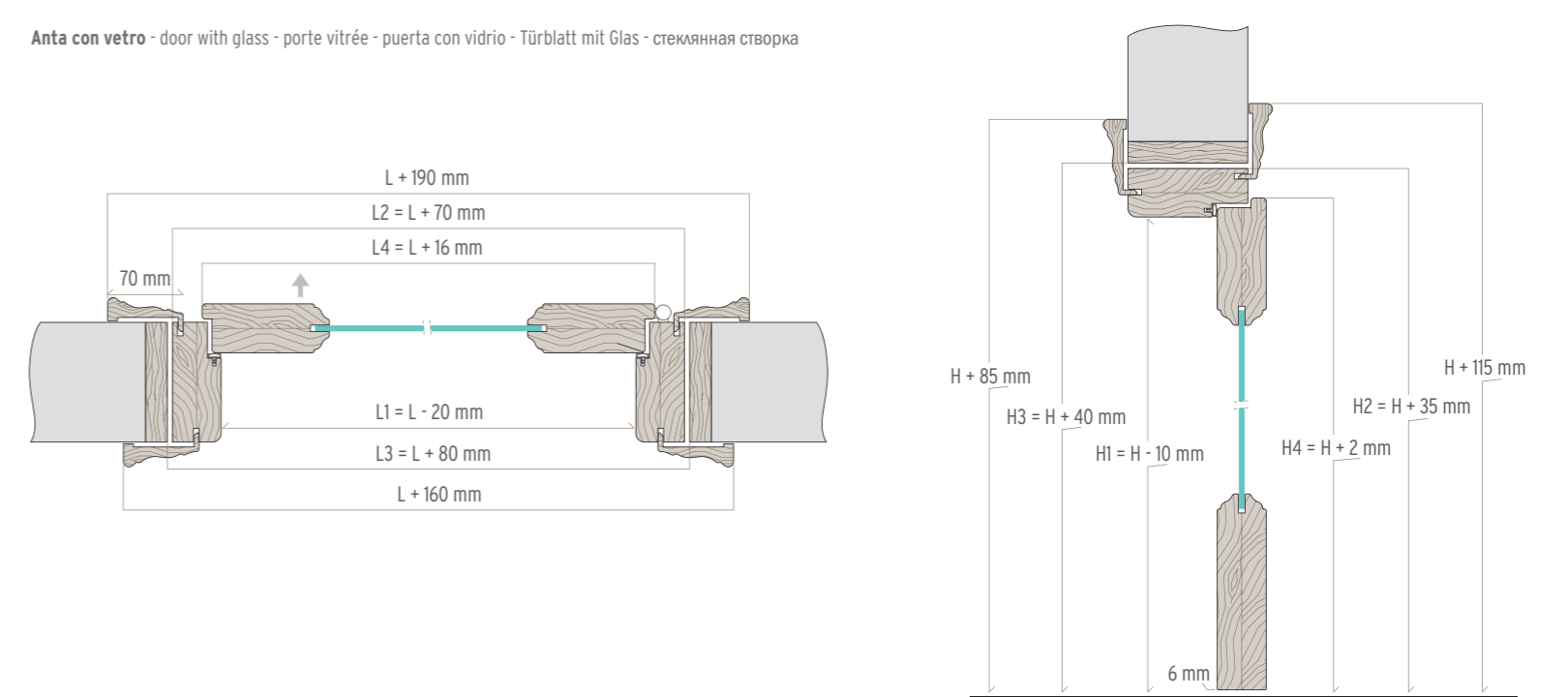

TELAI

FRAMES | CHASSIS | MARCOS | RAHMEN | ДВЕРНЫЕ КОРОБКИ

standard
pfs: 70 > 175 mm (TELAIO INTERO)

pfs: 70 > 125 mm (PREZZO BASE)
pfs: 130 > 175 mm (PREZZO BASE + MAGGIORAZIONE)

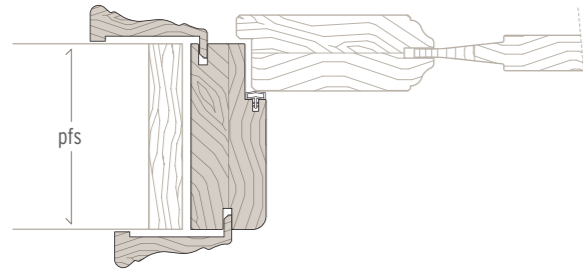

optional con imbotte lato esterno
CONSIGLIATO

pfs: 180 > 500 mm (PREZZO BASE + MAGGIORAZIONE)

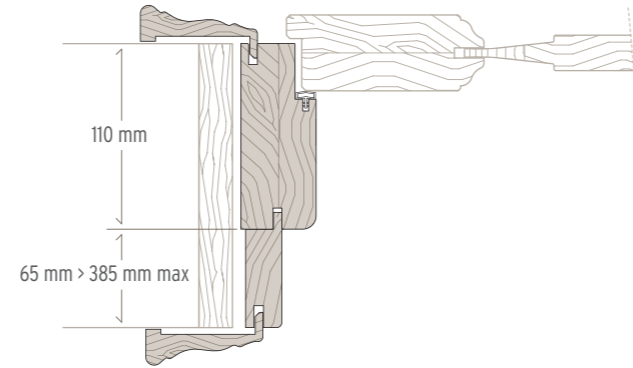

optional con imbotte lato esterno sp. 45 mm
pfs: 180 > 500 mm (PREZZO BASE + MAGGIORAZIONE)

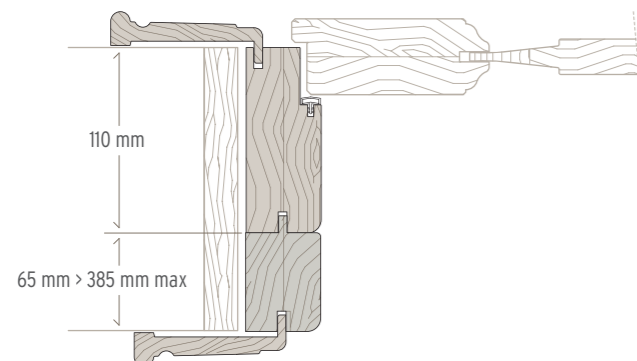

optional con imbotte lato interno
pfs: 180 > 500 mm (PREZZO BASE + MAGGIORAZIONE)

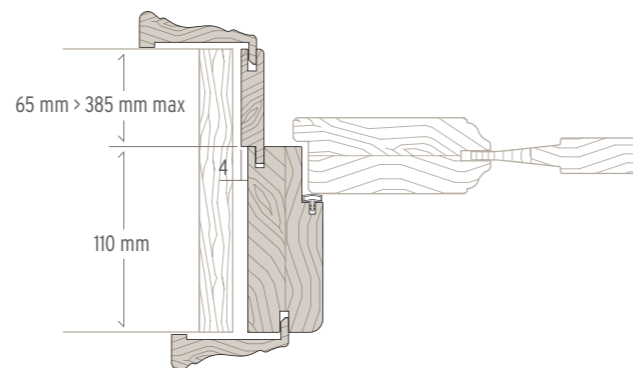

BATTISCOPIA

SKIRTING BOARD | PLINTHE | ZOCALO | SOCKELLEISTEN | ПЛИНТУС

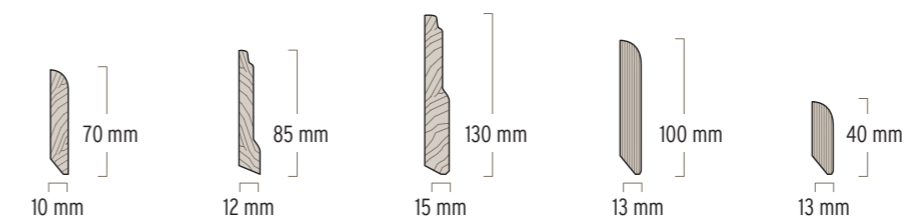



collezione/collection/collection/colección/kollektion/Коллекция

DORÈ

stile/style/style/estilo/stil/стиль

CLASSICO
CLASSIC
CLASSIQUE
CLÁSICO
CLASSIC
КЛАССИЧЕСКИЙ



1-2-3

Modello ROTU 3BR, con cimasa, diamanti e basette diamantate, mostrine 110 E LODE.

Boiserie Dorè a due bugne, tipologia alta, con lesene, cimasa e zoccolo 120 mm. Finitura laccato bianco foglia oro.

Model ROTU 3BR, with cornice, diamond shaped ashlars and base, 110 E LODE mountings.

Dorè boiserie panel with two ashlars, high type, with pilaster strips, cornice and 120 mm plinth. White lacquer and gold leaf finish.

Modèle ROTU 3BR, avec bande décorative, ornements supérieurs et inférieurs en pointe de diamant, couvre-joints 110 E LODE.

Boiserie Dorè avec deux bossages, haute, avec bandes d'encadrement, bande décorative et plinthe de 120 mm. Finition laqué blanc feuille or.

Modelo ROTU 3BR, con moldura, puntas de diamante y tacos diamantados, tapajuntas 110 E LODE.

Boiserie Dorè de dos almohadillas, tipo alto, con pilastras, molduras y zócalo de 120 mm. Acabado lacado blanco con pan de oro.

Modell ROTU 3BR, mit Gesims und Diamantbossen, Blenden 110 E LODE.

Hohe Täfelung Dorè mit zwei Kassetten, Lisenen, Gesims und Sockelleiste 120 mm. Finish Weiß Lackiert mit Blattgold.

Модель ROTU 3BR, с карнизом, рустами и рустованными цоколями, наличники 110 E LODE.

Стеновые панели Dorè с двумя центральными элементами, высокого типа, с плиастрами карнизом, и плинтусом 120 мм. Отделка: белая лакировка, золотая фольга.



2 **Modello DUPLU 2B, con cimasa, diamanti e basette diamantate, mostrine 110 E LODE. Boiserie Dorè a due bugne, tipologia alta, con lesene, cimasa e zoccolo 120 mm. Finitura laccato avorio anticato oro. A sinistra armadiatura Miria mimetizzata con la boiserie. La boiserie Dorè riveste anche il ribassamento del soffitto.**

Model DUPLU 2B, with cornice, diamond shaped ashlars and base, 110 E LODE mountings. Dorè boiserie panel with two ashlars, high type, with pilaster strips, cornice and 120 mm plinth. Ivory lacquer and antique gold finish. To the left, Miria wall system camouflaged with the boiserie panel. The Dorè boiserie panel is also used to cover the dropped ceiling.

Modèle DUPLU 2B, avec bande décorative, ornements supérieurs et inférieurs en pointe de diamant, couvre-joints 110 E LODE. Boiserie Dorè avec deux bossages, haute, avec bandes d'encadrement, bande décorative et plinthe de 120 mm. Finition laqué ivoire patiné or. A gauche, l'armoire Miria se camoufle dans la boiserie. La boiserie Dorè recouvre également le surbaissement du plafond.

Modelo DUPLU 2B con moldura, puntas de diamante y tacos diamantados, tapajuntas 110 E LODE. Boiserie Dorè de dos almohadillas, tipo alto, con pilastras, molduras y zócalo de 120 mm. Acabado lacado marfil envejecido dorado. A la izquierda: armario Miria mimetizado con la boiserie. La boiserie Dorè recubre también el cielorraso.

Modell DUPLU 2B mit Gesims und Diamantblossen, Blenden 110 E LODE. Hohe Täfelung Dorè mit zwei Kassetten Lisenen, Gesims und Sockelleiste 120 mm. Finish Lackiert Elfenbein Antikisiert Gold. Links ein in die Täfelung integrierter Schrankverbau Miria. Auch die herabgesetzte Decke ist mit der Täfelung Dorè verkleidet.

Модель DUPLU 2B, с карнизом, рустами и рустованными цоколями, наличниками 110 E LODE. Стеновые панели Dorè с двумя центральными элементами, высокого типа, с пиястрами, карнизом и пинтусом 120 мм. Отделка: состаренная лакировка цвета слоновой кости, позолота. Слева: шкаф Miria, замаскированный под стеновые панели. Стеновые панели Dorè использованы также для облицовки заниженной части потолка.

1-3 **Armadiatura MIRIA SMOOTH a due ante, pantografata Dorè 2B e zoccolo 120 mm. Tutto in finitura laccato avorio anticato oro.**

MIRIA SMOOTH wall system with two doors, Dorè 2B routed decorand and 120 mm plinth. All in Ivory lacquer and antique gold finish.

Armoire MIRIA SMOOTH à deux portes, au pantographe Dorè 2B, avec plinthe de 120 mm gravée. Le tout dans la finition laqué ivoire patiné or.

Armario MIRIA SMOOTH de dos puertas, pantografiada Dorè 2B y zócalo de 120 mm. Todo en acabado lacado marfil envejecido dorado.

Zweiflügeliger Schrankverbau MIRIA SMOOTH, Fräsung Dorè 2B, und Sockelleiste 120 mm, alles im Finish Elfenbein Antikisiert Lackiert Gold.

Двустворчатый шкаф MIRIA SMOOTH со стеновыми панелями Dorè с двумя центральными элементами, пинтусом 120 мм и пантографной обработкой Dorè 2B.

Отделка всех элементов: состаренная лакировка цвета слоновой кости, позолота.

4 **Porta blindata Sovrana, modello DUPLU 2B, finitura laccato avorio anticato oro. Sulla destra, porta a battente, modello DUPLU 2B con cimasa, diamanti e mostrine 110 E LODE. Boiserie Dorè tipologia bassa, con torelli, lesene, cimasa e zoccolo 120 mm. Parquet Garofoli rovere tabacco.**

Sovrana security door, model DUPLU 2B, Ivory lacquer and antique gold finish. To the right, hinged door, model DUPLU 2B with cornice, diamond shaped ashlars and 110 E LODE mountings. Dorè boiserie panel, low type, with chair rails, pilaster strips, cornice and 120 mm plinth. Garofoli parquet tobacco oak.

Porte blindée Sovrana, modèle DUPLU 2B, finition laqué ivoire patiné or. A droite, porte à battant, modèle DUPLU 2B, avec bande décorative, ornements supérieurs en pointe de diamant et couvre-joints 110 E LODE. Boiserie Dorè basse, avec profilés de finition arrondis, bandes d'encadrement, bande décorative et plinthe de 120 mm. Parquet Garofoli chêne tabac.

Puerta blindada Sovrana, modelo DUPLU 2B, acabado lacado marfil envejecido dorado. A la derecha, puerta batiente modelo DUPLU 2B, con moldura, puntas de diamante y tapajuntas 110 E LODE. Boiserie Dorè de tipo bajo, con bocel, pilastras, molduras y zócalo de 120 mm. Parquet Garofoli roble tabaco.

Einbruchhemmende Tür Sovrana, Modell DUPLU 2B, Finish Lackiert Elfenbein Antikisiert Gold. Rechts eine Anschlagtür Modell DUPLU 2B mit Gesims, Diamanten und Blenden 110 E LODE. Niedrige Täfelung Dorè mit Abschlussleisten, Lisenen, Gesims und 120mm-Sockelleiste. Parkett in Eiche Tabak von Garofoli.

Бронированная дверь Sovrana, модель DUPLU 2B, отделка - состаренная лакировка цвета слоновой кости, позолота. Справа: распашная дверь модели DUPLU 2B с карнизом, рустами и наличниками 110 E LODE. Стеновые панели Dorè низкого типа, с окантовками, пиястрами, карнизом и пинтусом 120 мм. Паркет Garofoli, "табачный" дуб.

5 **Modello DUPLU 2B, porta a battente doppia, con cimasa, diamanti e basette diamantate, mostrine 110 E LODE. Boiserie tipologia alta a due bugne con lesene, cimasa e zoccolo 120 mm. Finitura laccato bianco. A destra, porta blindata Sovrana, con cimasa e diamanti, mostrine 110 E LODE e boiserie tipologia bassa, con torelli, lesene, cimasa e zoccolo 120 mm. Finitura laccato bianco.**

Model DUPLU 2B, double hinged door, with cornice, diamond shaped ashlars and base, 111 E LODE mountings. Boiserie panel, high type, with two ashlars, pilaster strips, corner and 120 mm plinth. White lacquer finish. To the right, Sovrana security door, with cornice and diamond shaped ashlars, 110 E LODE mountings and boiserie panel, low type, chair rail, pilaster strips, corner and 120 mm plinth. White lacquer finish.

Modèle DUPLU 2B, porte à deux vantaux avec bande décorative, ornements supérieurs et inférieurs en pointe de diamant, couvre-joints 110 E LODE. Boiserie haute à deux bossages avec bandes d'encadrement, bande décorative et plinthe de 120 mm. Finition laqué blanc. A droite, porte blindée Sovrana, avec bande décorative et ornements supérieurs en pointe de diamant, couvre-joints 110 E LODE et boiserie basse, avec profilé de finition arrondi, bandes d'encadrement, bande décorative et plinthe de 120 mm. Finition laqué blanc.

Modelo DUPLU 2B, puerta batiente doble con moldura, puntas de diamante, tacos diamantados y tapajuntas 110 E LODE. Boiserie de dos almohadillas, de tipo alto, con pilastras, molduras y zócalo de 120 mm. Acabado lacado blanco. A la derecha, puerta blindada Sovrana, con moldura, puntas de diamante y tapajuntas 110 E LODE. Boiserie de tipo bajo con pilastras, bocel, moldura y zócalo de 120 mm. Acabado lacado blanco.

Modell DUPLU 2B, eine doppelflügelige Tür mit Gesims, Diamantblossen und Blenden 110 E LODE. Hohe Täfelung mit zwei Kassetten, Lisenen, Gesims und 120mm-Sockelleiste. Finish Weiß Lackiert. Rechts eine einbruchhemmende Tür Sovrana mit Gesims, Diamanten, Blenden 110 E LODE und eine niedrige Täfelung mit Abschlussleiste, Lisenen, Gesims und 120mm-Sockelleiste. Finish Weiß Lackiert.

Модель DUPLU 2B, двустворчатая распашная дверь с карнизом, рустами и рустованными цоколями, наличниками 110 E LODE. Стеновые панели высокого типа с двумя центральными элементами, карнизом и пинтусом 120 мм. Отделка: белая лакировка. Справа: бронированная дверь Sovrana, с карнизом, рустами, наличниками 110 E LODE, и стеновые панели низкого типа с окантовкой, пиястрами, карнизом и пинтусом 120 мм. Отделка: белая лакировка.



1
Modello TRUE 3B (singola) e Modello QUADRU 4B (doppia) con allargamento imbotte con cimasa, diamanti, basette diamantate e mostrine 110 ELODE.
Boiserie Dorè, tipologia bassa con opzione di pannelli a due bugne aggiunti in sovrapposizione; con torelli, lesene, cimasa e zoccolo 120 mm. Paquet Garofoli rovere pietra.
 Model TRUE 3B (single) and QUADRU 4B (double) with widened intrados with cornice, diamond shaped ashlar and base, 110 E LODE mountings. Dorè boiserie panel, low type with the option of panels with two additional overlapping ashlar; with chair rails, pilaster strips, cornice and 120 mm plinth. Garofoli parquet, stone oak.
 Modèle TRUE 3B (simple) et Modèle QUADRU 4B (double) avec intrados avec bande décorative, ornements supérieurs et inférieurs en pointe de diamant, couvre-joints 110 E LODE. Boiserie Dorè basse avec option de panneaux à deux bossages superposés; avec profilés de finition arrondis, bandes d'encadrement, bande décorative et plinthe de 120 mm. Parquet Garofoli chène pierre.
 Modelo TRUE 3B simple y QUADRU 4B doble con ensanchamiento intradós, dotadas de moldura, puntas de diamante, tacos diamantados y tapajuntas 110 E LODE. Boiserie Dorè de tipo bajo, con superposición opcional de paneles suplementarios de dos almohadillas, con boces, pilastras, moldura y zócalo de 120 mm. Parquet Garofoli roble piedra.
 Modell TRUE 3B und QUADRU 4B (ein- bzw. zweiflügelig) mit Kassettenleibung, Gesims, Diamantblossen und Blenden 110 E LODE. Niedrige Täfelung Dorè, darüber eine zusätzliche hohe Täfelung mit zwei Kassetten, Abschlussleisten, Lisenen, Gesims und 120mm-Sockelleiste. Parkett Steineiche von Garofoli.
 Модель TRUE 3B (одностворчатая) и модель QUADRU 4B (двухстворчатая) с добором для дверного проема с карнизом, рустами, рустованными соколями и наличниками 110 E LODE. Стеновые панели Dorè низкого типа, с вариантом установленных сверху панелей с двумя центральными элементами. С окантовками, пилястрами, карнизом и плинтусом 120 мм. Паркет Garofoli, дуб каменного цвета.

2
Modello ROTU 3BR, con cimasa e diamanti, mostrine 110 E LODE. Boiserie Dorè, tipologia bassa e alta, con torelli, lesene, cimasa e zoccolo 120 mm. Finitura bianco laccato.
 Model ROTU 3BR, with cornice and diamond shaped ashlar, 110 E LODE mountings. Dorè boiserie panel, low and high type, with chair rails, pilaster strips, cornice and 120 mm plinth. White lacquer finish.
 Modèle ROTU 3BR, avec bande décorative et ornements supérieurs en pointe de diamant, couvre-joints 110 E LODE. Boiserie Dorè, basse et haute, avec profilés de finition arrondis, bandes d'encadrement, bande décorative et plinthe de 120 mm. Finition blanc laqué.
 Modelo ROTU 3BR, con moldura, puntas de diamante y tapajuntas 110 E LODE. Boiserie Dorè de tipo bajo y alto, con boces, pilastras, moldura y zócalo de 120 mm. Acabado lacado blanco.
 Modell ROTU 3BR mit Gesims und Diamanten, Blenden 110 E LODE. Niedrige und hohe Täfelung Dorè mit Abschlussleisten, Lisenen, Gesims und 120mm-Sockelleiste. Finish Weiß lackiert.
 Модель ROTU 3BR, с карнизом и рустами, наличниками 110 E LODE. Стеновые панели Dorè низкого и высокого типа, с окантовками, пилястрами, карнизом и плинтусом 120 мм. Отделка: белая лакировка.

3
Modello TRUE 3B, con cimasa, diamanti e mostrine 110 E LODE. Boiserie Dorè, tipologia bassa e alta, con torelli, lesene, cimasa e zoccolo 120 mm. Finitura bianco laccato. Parquet Garofoli rovere brandy.
 Model TRUE 3B with cornice, diamond shaped ashlar and 110 E LODE mountings. Dorè boiserie panel, low and high type, with chair rails, pilaster strips, corner and 120 mm plinth. White lacquer finish. Garofoli parquet, brandy oak.
 Modèle TRUE 3B, avec bande décorative, ornements supérieurs en pointe de diamant et couvre-joints 110 E LODE. Boiserie Dorè, basse et haute, avec profilés de finition arrondis, bandes d'encadrement, bande décorative et plinthe de 120 mm. Finition blanc laqué. Parquet Garofoli chène brandy.
 Modelo TRUE 3B, con moldura, puntas de diamante y tapajuntas 110 E LODE. Boiserie Dorè, de tipo bajo y alto, con boces, pilastras, moldura y zócalo de 120 mm. Acabado lacado blanco. Parquet Garofoli roble brandy.
 Modell TRUE 3B mit Gesims, Diamanten und Blenden 110 E LODE. Niedrige und hohe Täfelung Dorè mit Abschlussleisten, Lisenen, Gesims und 120mm-Sockelleiste. Finish Weiß Lackiert. Parkett Eiche Brandy von Garofoli.
 Модель TRUE 3B, с карнизом, рустами и наличниками 110 E LODE. Стеновые панели Dorè низкого и высокого типа, с окантовками, пилястрами, карнизом и плинтусом 120 мм. Отделка: белая лакировка. Паркет Garofoli, дуб цвета бренди.



laccato bianco
white lacquer
laqué blanc
lacado blanco
Lackiert Weiß
белая лакировка



laccato bianco foglia oro
white lacquer, gold leaf
laqué blanc feuille or
lacado blanco con pan de oro
Lackiert Weiß mit Blattgold
белая лакировка, золотая фольга



laccato avorio
ivory lacquer
laqué ivoire
lacado marfil
Lackiert Elfenbein
лакировка цвета слоновой кости



laccato avorio foglia oro
ivory lacquer, gold leaf
laqué ivoire feuille or
lacado marfil con pan de oro
Lackiert Elfenbein mit Blattgold
лакировка цвета слоновой кости, золотая фольга



laccato tortora
dove grey lacquer
laqué tourterelle
lacado gris tórtola
Lackiert Taubengrau
лакировка серо-коричневого цвета



laccato bianco foglia argento
white lacquer, silver leaf
laqué blanc feuille argent
lacado blanco con pan de plata
Lackiert Weiß mit Blattsilber
белая лакировка, серебряная фольга



laccato bianco anticato
antique white lacquer
laqué blanc patiné
lacado blanco envejecido
Lackiert Weiß Antikisiert
состаренная белая лакировка

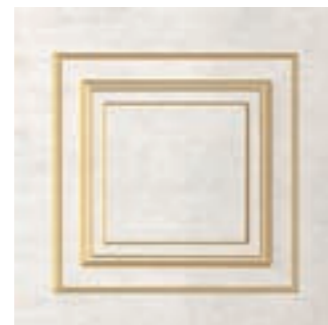

laccato bianco anticato oro
white lacquer, antique gold
laqué blanc patiné or
lacado blanco envejecido dorado
Lackiert Weiß Antikisiert Gold
состаренная белая лакировка, позолота

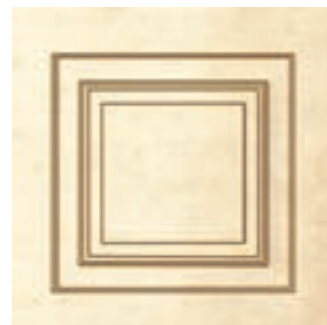

laccato avorio anticato
antique ivory lacquer
laqué ivoire patiné
lacado marfil envejecido
Lackiert Elfenbein Antikisiert
состаренная лакировка цвета слоновой кости



laccato avorio anticato oro
ivory lacquer, antique gold
laqué ivoire patiné or
lacado marfil envejecido dorado
Lackiert Elfenbein Antikisiert Gold
состаренная лакировка цвета слоновой кости, позолота



UMU 1B



DUPLU 2B



TRUE 3B



QUADRU 4B



ROTU 3BR



ECLUSU 3BOV



UNUVU 1BIV



VELUNU 1V



VMULTIPLU 15V

DIMENSIONI

DIMENSIONS | DIMENSIONS | DIMENSIONES | MASSE | РАЗМЕРЫ

Anta pantografata - door with routed decor - porte réalisée au pantographe - puerta pantografiada - створка, обработанная на пантографе

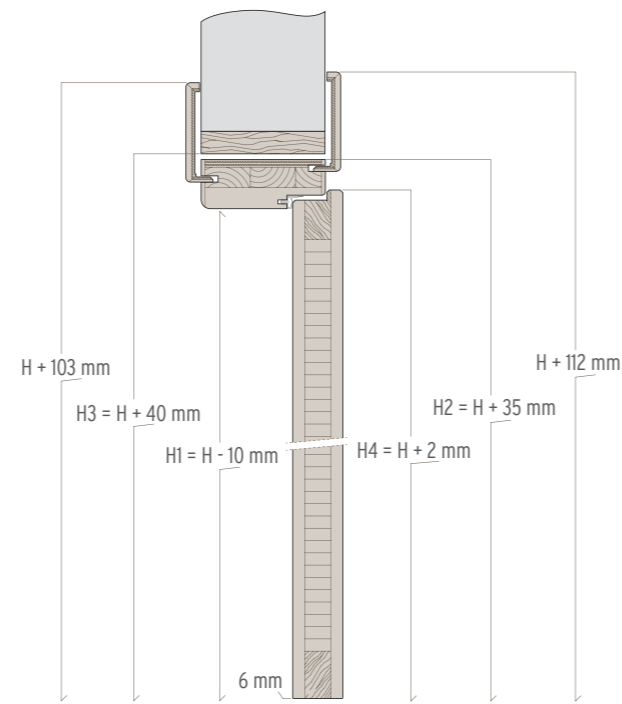
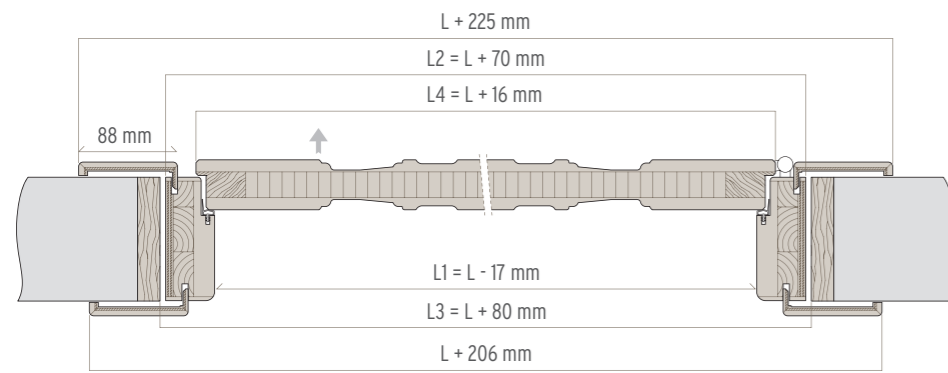

TELAI

FRAMES | CHASSIS | MARCOS | RAHMEN | ДВЕРНЫЕ КОРОБКИ

standard
pfs: 70 > 175 mm (TELAIO INTERNO)

pfs: 70 > 125 mm (PREZZO BASE)
pfs: 130 > 175 mm (PREZZO BASE + MAGGIORAZIONE)

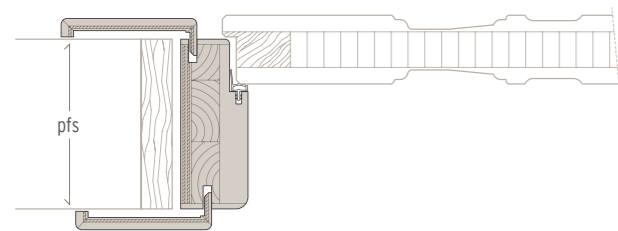

optional con imbotte lato esterno
CONSIGLIATO

pfs: 180 > 500 mm (PREZZO BASE + MAGGIORAZIONE)

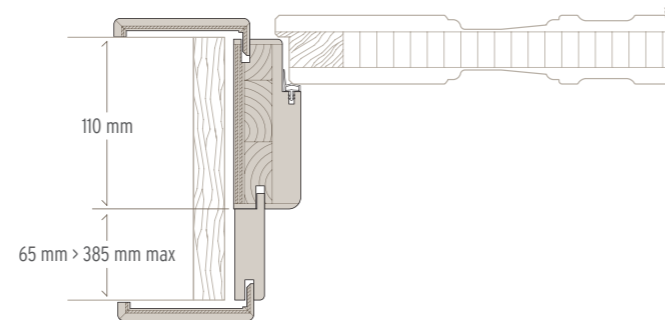

optional con imbotte lato esterno sp. 45 mm
pfs: 180 > 500 mm (PREZZO BASE + MAGGIORAZIONE)

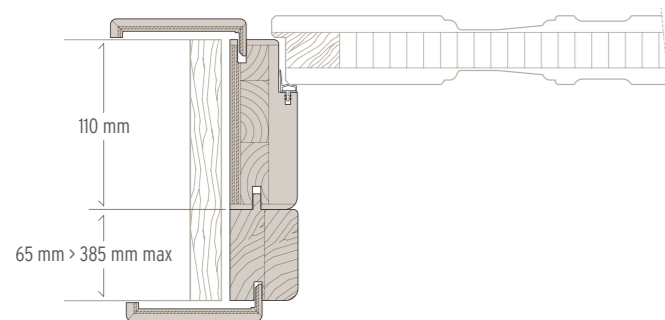

optional con imbotte lato interno
pfs: 180 > 500 mm (PREZZO BASE + MAGGIORAZIONE)

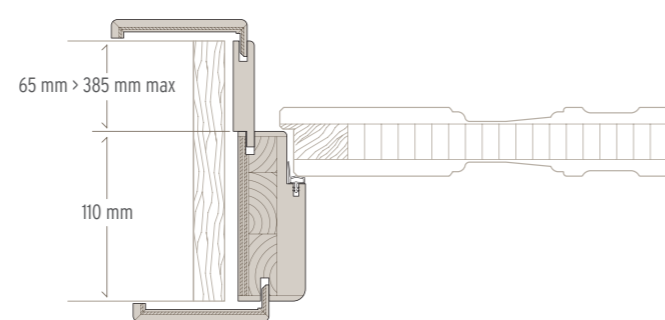

DIMENSIONI

DIMENSIONS | DIMENSIONS | DIMENSIONES | MASSE | РАЗМЕРЫ

Anta con vetro - door with glass - porte vitrée - puerta con vidrio - Türblatt mit Glas - стеклянная створка

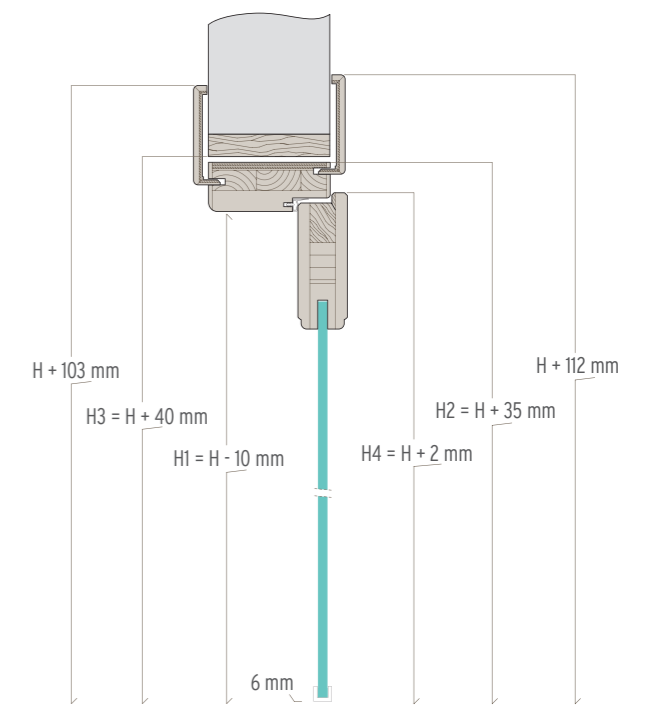
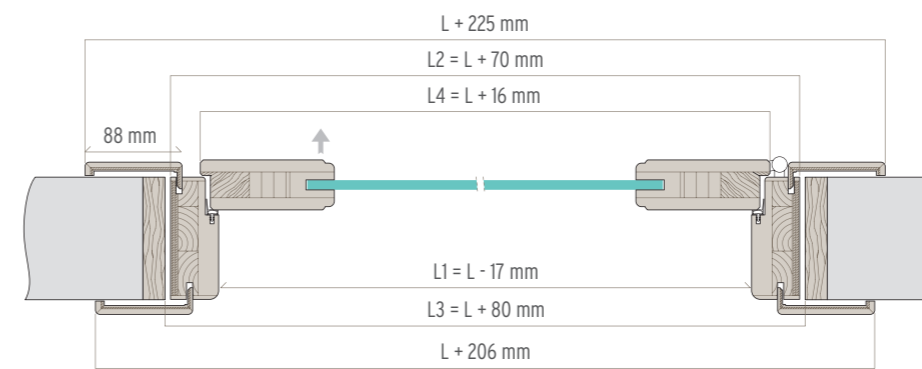
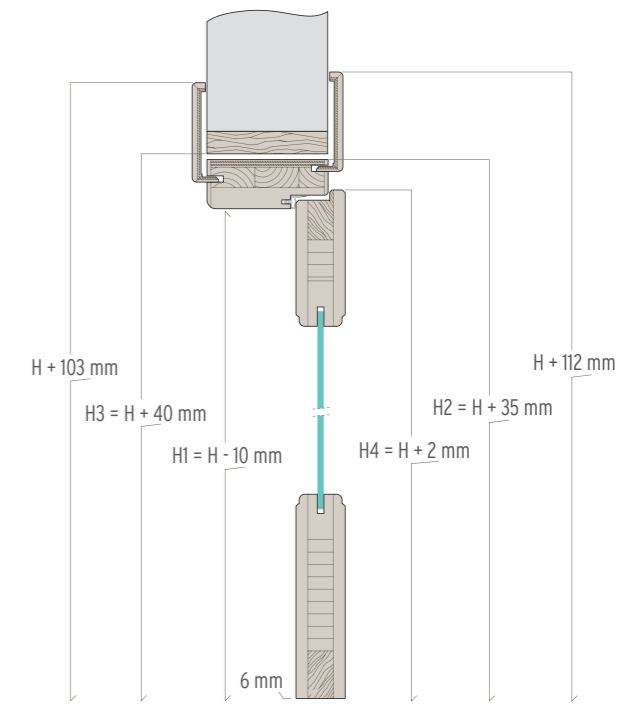
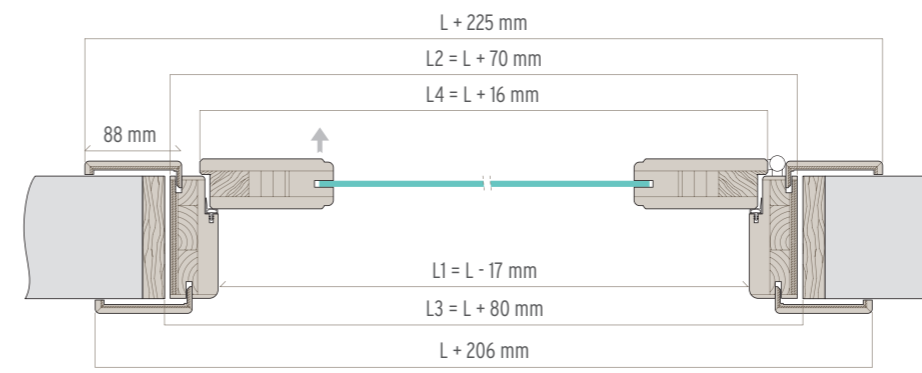

BATTISCOPIA

SKIRTING BOARD | PLINTHE | ZOCALO | SOCKELLEISTEN | ПЛИНТУС

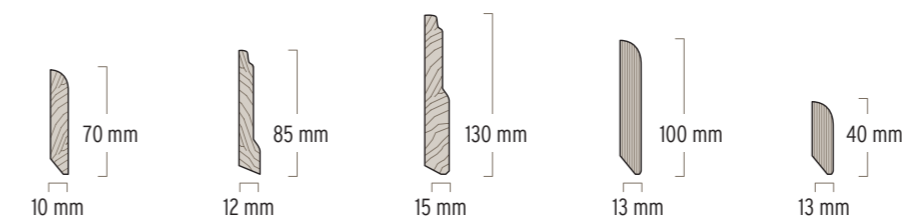



collezione/collection/collection/colección/kollektion/Коллекция

SUBLIMIA

stile/style/style/estilo/stil/стиль

CLASSICO
CLASSIC
CLASSIQUE
CLÁSICO
CLASSIC
КЛАССИЧЕСКИЙ



1
**Porta blindata Sovrana, modello TRIORA 3B.
 Pantografatura Sublimia 3B.**

Sovrana security door, model TRIORA 3B.
 Sublimia 3B woodworking.

Porte blindée Sovrana, modèle TRIORA 3B.
 Gravure au pantographe Sublimia 3B.

Puerta blindada Sovrana, modelo TRIORA 3B.
 Pantografiado Sublimia 3B.

Einbruchhemmende Tür, modell TRIORA 3B.
 Fräsung Sublimia 3B.

Бронированная дверь Sovrana, модели TRIORA 3B.
 Пантографная обработка Sublimia 3B.

2
**Modello TRIORA 3B, laccata avorio, scorrevole interno
 muro, versione a due ante. Modello TRIORA 3B, laccata avorio.**

Model TRIORA 3B, ivory lacquer, sliding pocket door,
 double door version. Model TRIORA 3B, ivory lacquer.

Modèle TRIORA 3B, laque ivoire, porte coulissant dans le mur,
 version a deux battants. Modèle TRIORA 3B, laque ivoire.

Modelo TRIORA 3B, lacado marfil, versión de dos hojas correderas
 incorporadas a la pared. Modelo TRIORA 3B, lacado marfil.

Modell TRIORA 3B, lackiert elfenbein, innwandige doppelschiebetür.
 Modell TRIORA 3B, lackiert elfenbein.

модели TRIORA 3B, встроенная раздвижная двустворчатая дверь
 с лакировкой цвета слоновой кости. Модели TRIORA 3B,
 лакировкой цвета слоновой кости.



1
Modello GRADARO 2B01V, laccata avorio, con vetro madras.
Modello TRIORA 3B, laccata avorio, versione a battente, due ante.
 Model GRADARO 2B01V, ivory lacquer with madras glass.
 Model TRIORA 3B, ivory lacquer, hinged version, double door.
 Modèle GRADARO 2B01V, laquee ivoire, avec verre madras.
 Modèle TRIORA 3B, laquee ivoire, version a battant, deux battants.
 Modelo GRADARO 2B01V, lacado marfil con vidrio madrás.
 Modelo TRIORA 3B, lacado marfil, versión de dos hojas as batientes.
 Modell GRADARO 2B01V, lackiert elfenbein, glas madras.
 Modell TRIORA 3B, lackiert elfenbein, zweiflügelige drehflügeltür.
 модели GRADARO 2B01V, лакировка цвета слоновой кости, стекло madras.
 модели TRIORA 3B, распашная двустворчатая дверь с лакировкой цвета слоновой кости.

2
Modello OROPA 2BC, laccata bianco. Modello CROSARA 1B1VC, laccata bianco, vetro trasparente molato e inciso.
 Model OROPA 2BC, white lacquer. Model CROSARA 1B1VC, white lacquer, clear glass, ground and etched.
 Modèle OROPA 2BC, laquee blanc. Modèle CROSARA 1B1VC, laquée blanche, verre transparent taillé et gravé.
 Modelo OROPA 2BC, lacado blanco. Modelo CROSARA 1B1VC, laqueada blanca, vidrio transparente biselado y tallado.
 Modell OROPA 2BC, lackiert weiss. Modell CROSARA 1B1VC, weiss lackiert, geschliffenes und graviertes Durchsichtiges glas.
 модели OROPA 2BC, белая лакировка. модели CROSARA 1B1VC, лакировка белого цвета, стекло.

3
Modello TRIORA 3B, laccata tortora.
 Model TRIORA 3B, dove grey lacquer.
 Modèle TRIORA 3B, laquee tourterelle.
 Modelo TRIORA 3B, lacado gris tórtola.
 Modell TRIORA 3B, lackiert taubengrau.
 модели TRIORA 3B, лакировка серо-коричневого цвета.

4
Modello TRIORA 3B, laccata avorio.
 Model TRIORA 3B, ivory lacquer.
 Modèle TRIORA 3B, laquee ivoire.
 Modelo TRIORA 3B, lacado marfil.
 Modell TRIORA 3B, lackiert elfenbein.
 модели TRIORA 3B, лакировкой цвета слоновой кости.

5
Modello TRIORA 3B, laccata avorio, scorrevole interno muro, versione a due ante. Modello TRIORA 3B, laccata avorio.
 Model TRIORA 3B, ivory lacquer, sliding pocket door, double door version. Model TRIORA 3B, ivory lacquer.
 Modèle TRIORA 3B, laquee ivoire, porte coulissant dans le mur, version a deux battants. Modèle TRIORA 3B, laquee ivoire.
 Modelo TRIORA 3B, lacado marfil, versión de dos hojas correderas incorporadas a la pared. Modelo TRIORA 3B, lacado marfil.
 Modell TRIORA 3B, lackiert elfenbein, innwandige doppelschiebetür. Modell TRIORA 3B, lackiert elfenbein.
 модели TRIORA 3B, встроенная раздвижная двустворчатая дверь с лакировкой цвета слоновой кости. модели TRIORA 3B, лакировкой цвета слоновой кости.

6
Modello AREA 1TV, laccato bianco, vetro tipo madras.
 Model AREA 1TV, white lacquer, madras type glass.
 Modèle AREA 1TV, laque blanc, verre type madras.
 Modelo AREA 1TV, lacado blanco, vidrio con base madrás.
 Modell AREA 1TV, lackiert weiss, glas typ madras.
 модели AREA 1TV, белый лакированный, стекло типа madras.



1
Modello TRIORA 3B, laccata avorio, versione a battente, due ante.
 Model TRIORA 3B, ivory lacquer, hinged version, double door.
 Modèle TRIORA 3B, laquée ivoire, version a battant, deux battants.
 Modelo TRIORA 3B, lacado marfil, versión de dos hojas batientes.
 Modell TRIORA 3B, lackiert elfenbein, zweiflügelige drehflügeltür.
 модели TRIORA 3B, распахивающая двустворчатая дверь с лакировкой цвета слоновой кости.

2
Modello QUINTIA 5V, laccata avorio, porta versione scorrevole interno muro a due ante, vetro madras con decoro righe serigrafato bianco.
 Model QUINTIA 5V, ivory lacquer, sliding door version inside wall with two doors, madras glass with white silk-screened stripe decoration.
 Modèle QUINTIA 5V, laquée ivoire, porte version coulissante à l'intérieur du mur avec deux vantaux, verre madras avec motif à rayures sérigraphié blanc.
 Modelo QUINTIA 5V, marfil, puerta versión corredera interior pared de dos hojas, vidrio madras con decoración de rayas en serigrafía blanca.
 Modell QUINTIA 5V, elfenbein lackiert, version in der wand verlaufende schiebetür mit zwei flügeln, madras-glas mit streifenverzierung aus weissem siebdruck.
 модели QUINTIA 5V, лакировка цвета слоновой кости раздвижные двери, с двумя створками, скользящие внутрь стены, стекло «мадрас», декорированное белыми полосками трафаретной печати.

3
Modello TRIORA 3B, laccata avorio, versione a battente, due ante.
 Model TRIORA 3B, ivory lacquer, hinged version, double door.
 Modèle TRIORA 3B, laquée ivoire, version a battant, deux battants.
 Modelo TRIORA 3B, lacado marfil, versión de dos hojas batientes.
 Modell TRIORA 3B, lackiert elfenbein, zweiflügelige drehflügeltür.
 модели TRIORA 3B, распахивающая двустворчатая дверь с лакировкой цвета слоновой кости.

SUBLIMIA

COLORI LACCATI | LACQUER COLOURS | COLORIS LAQUÉS | COLORES LACADOS | LACKIERTE FARBEN | ЦВЕТА ЛАКИРОВКИ
COLORI RAL | RAL COLOURS | COULEURS RAL | COLORES RAL | RAL-FARBEN | ЦВЕТА RAL

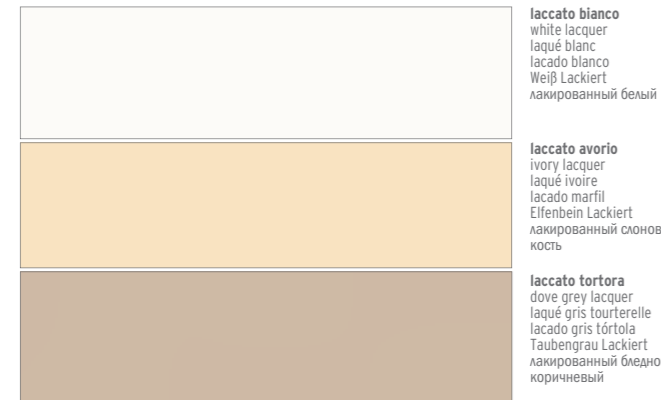

Colori RAL a richiesta lucidi e opachi
 Matte and glossy RAL colors available on request
 couleurs RAL sur demande finition brillante et mate
 colores RAL brillo y mate bajo pedido
 Auf Anfrage RAL-Farben glänzend und matt
 цвета по шкале RAL по заказу, глянцевого и матовые

MODELLI DISPONIBILI | AVAILABLE MODELS | MODÈLES DISPONIBLES | MODELOS DISPONIBLES | VERFÜGBARE MODELLE | ИМЕЮЩИЕСЯ МОДЕЛИ



SUBLIMIA

MODELLI DISPONIBILI | AVAILABLE MODELS | MODÈLES DISPONIBLES | MODELOS DISPONIBLES | VERFÜGBARE MODELLE | ИМЕЮЩИЕСЯ МОДЕЛИ



DIMENSIONI

DIMENSIONS | DIMENSIONS | DIMENSIONES | MASSE | РАЗМЕРЫ

Anta pantografata - door with routed decor - porte réalisée au pantographe - puerta pantografiada - створка, обработанная на пантографе

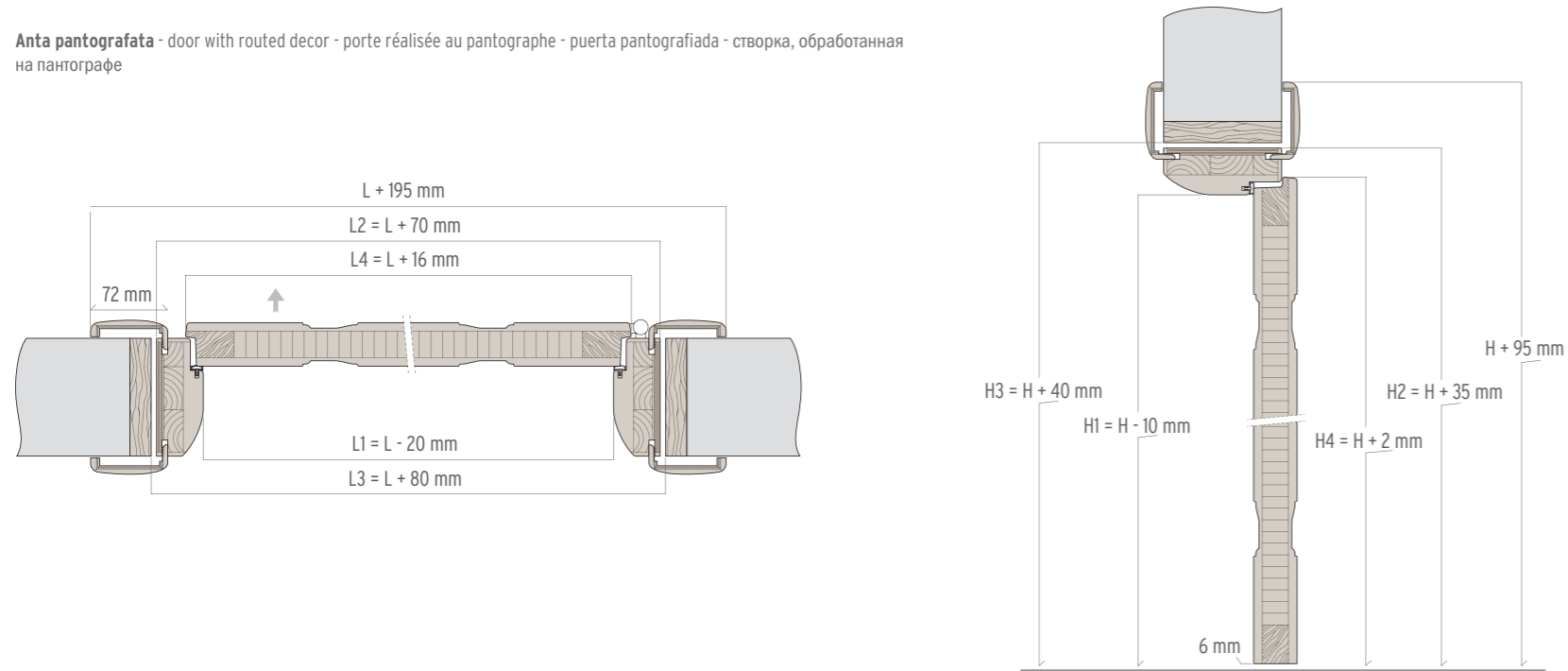

TELAI

FRAMES | CHASSIS | MARCOS | RAHMEN | ДВЕРНЫЕ КОРОБКИ

standard
 pfs: 70 > 175 mm (TELAIO INTERNO)
 pfs: 70 > 125 mm (PREZZO BASE)
 pfs: 130 > 175 mm (PREZZO BASE + MAGGIORAZIONE)

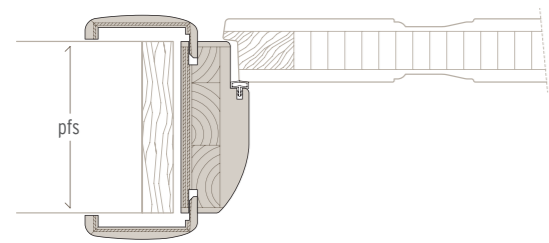

optional con imbotte lato esterno
 CONSIGLIATO
 pfs: 180 > 500 mm (PREZZO BASE + MAGGIORAZIONE)

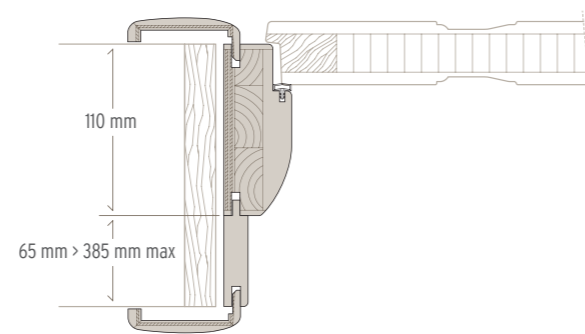

optional con imbotte lato interno
 pfs: 180 > 500 mm (PREZZO BASE + MAGGIORAZIONE)

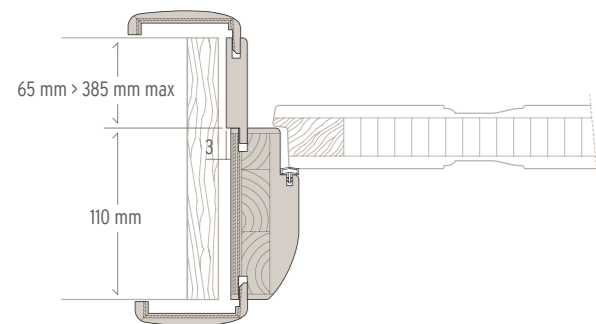

BATTISCOPIA

SKIRTING BOARD | PLINTHE | ZOCALO | SOCKELLEISTEN | ПЛИНТУС

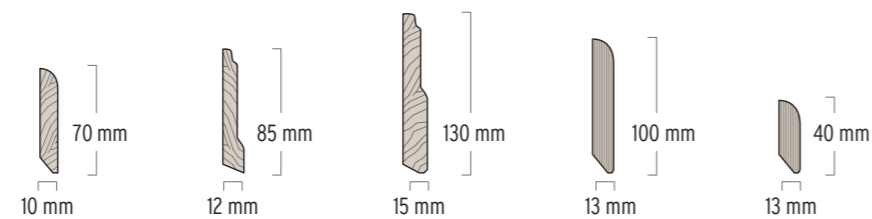

DIMENSIONI

DIMENSIONS | DIMENSIONS | DIMENSIONES | MASSE | РАЗМЕРЫ

Anta con vetro - door with glass - porte vitrée - puerta con vidrio - Türblatt mit Glas - стеклянная створка

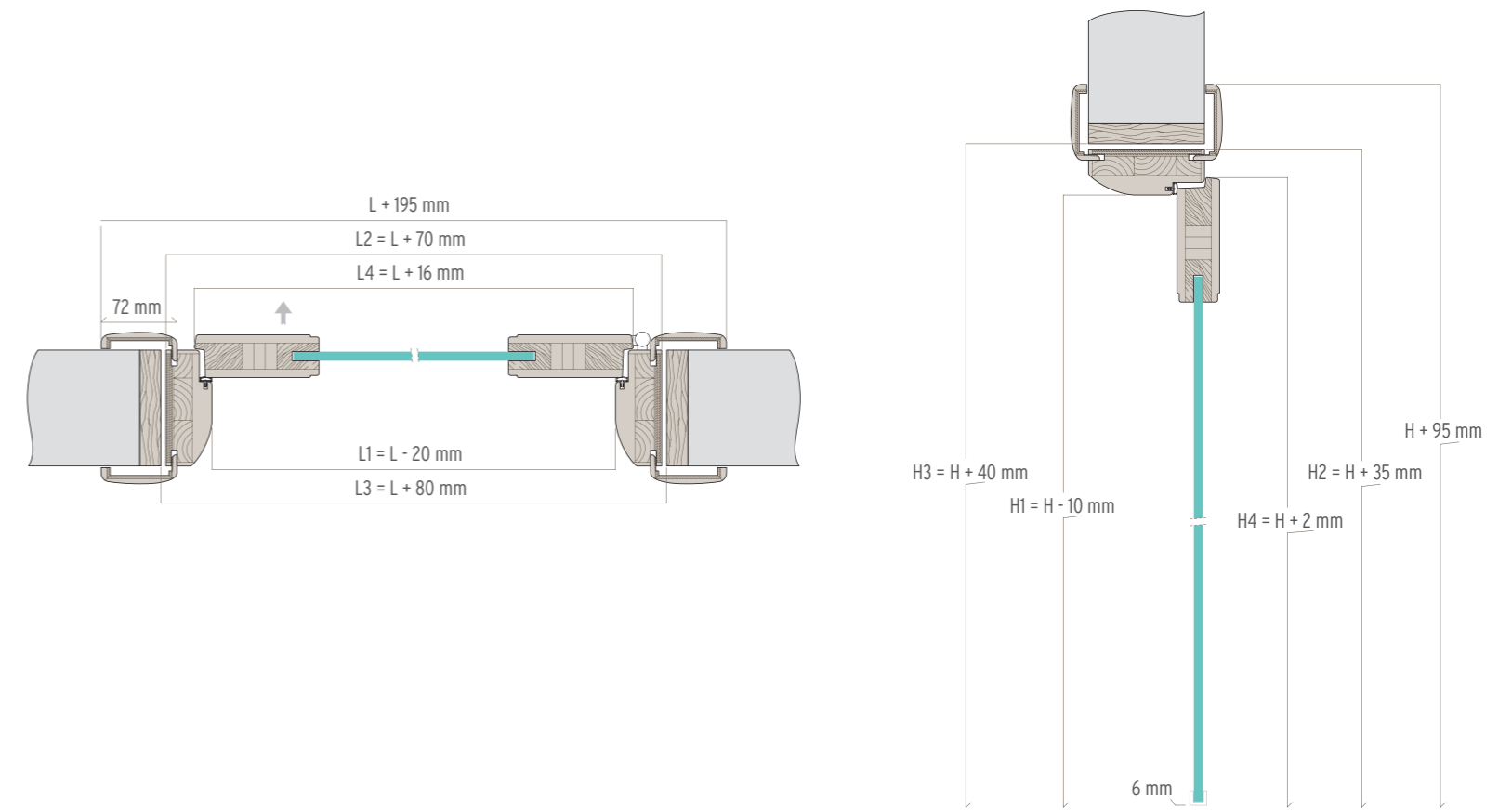
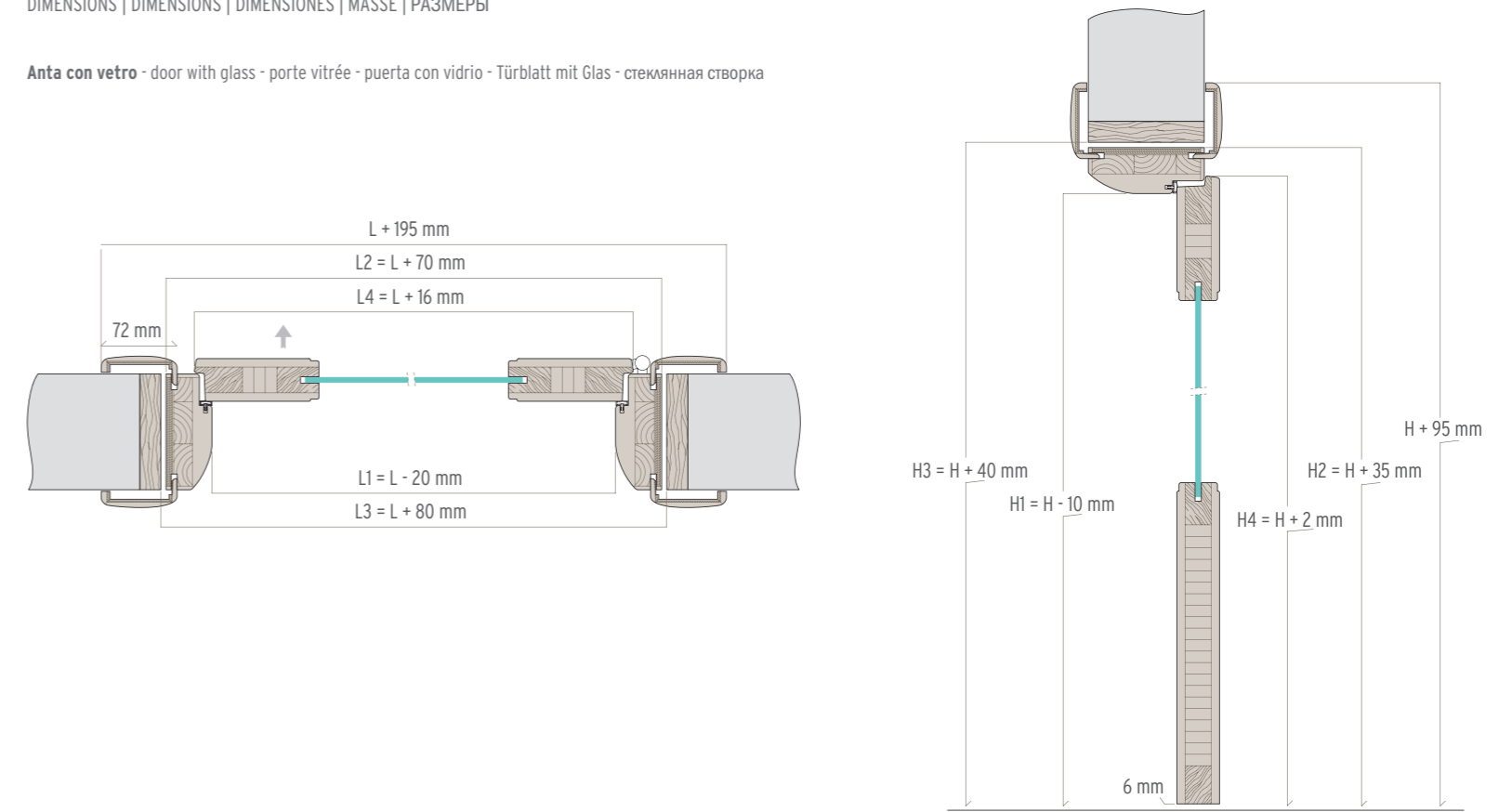



PORTE SPECIALI e PRODOTTI COORDINATI

SPECIAL PRODUCTS AND COORDINATED PRODUCTS
PRODUITS SPÉCIAUX ET PRODUITS COORDONNÉS
PRODUCTOS ESPECIALES Y PRODUCTOS COORDINADOS
SONDERPRODUKTE UND AUFEINANDER ABGESTIMMTE PRODUKTE
СПЕЦИАЛЬНЫЕ И СОПУТСТВУЮЩИЕ ТОВАРЫ



REI

LE PORTE REI DI GAROFOLI, CERTIFICATE 151902/2273RF, SONO PERSONALIZZABILI CON INCISIONI CHE, CON UNA PROFONDITÀ MASSIMA DI 5 MM, CONSENTONO DECORAZIONI LIMITATE SOLO DALLA VOSTRA FANTASIA. SENZA CONTARE POI CHE IL MODULO REI PERMETTE DI REALIZZARE, IN PIENA SICUREZZA, TUTTI I MODELLI DELLE COLLEZIONI DELLE COLLEZIONI IO, MIRABILIA, PANGEA E MIRAQUADRA, ESCLUSI LOGICAMENTE QUELLI CON I VETRI.

GAROFOLI REI DOORS (CERTIFIED 151902/2273RF) CAN BE CUSTOM ENGRAVED TO A DEPTH OF MAX. 5 MM. YOUR IMAGINATION IS THE ONLY LIMIT TO THE DECORATIVE POSSIBILITIES. ALSO, THE REI MODULE MAKES IT POSSIBLE TO CREATE, IN TOTAL SECURITY, ALL OF THE MODELS IN THE IO, MIRABILIA, PANGEA AND MIRAQUADRA COLLECTIONS, WITH THE EXCLUSION OF THOSE WITH GLASS PANELS.

LES PORTES REI DE GAROFOLI, CERTIFIÉES 151902/2273RF, SONT PERSONNALISABLES AVEC DES GRAVURES QUI, D'UNE PROFONDEUR MAXIMALE DE 5 MM, PERMETTENT DES DECORATIONS AU GRE DE VOTRE FANTASIE. SANS OUBLIER QUE LE MODULE REI PERMET DE REALISER TOUS LES MODELES DES COLLECTIONS IO, MIRABILIA, PANGEA ET MIRAQUADRA, A L'EXCLUSION DES MODELES AVEC LES VERRES.

LAS PUERTAS REI DE GAROFOLI, CERTIFICADAS 151902/2273RF, PUEDEN PERSONALIZARSE CON DECORACIONES GRABADAS DE HASTA 5 MILÍMETROS DE PROFUNDIDAD CUYO ÚNICO LÍMITE ES VUESTRA IMAGINACIÓN. ASIMISMO, EL MÓDULO REI PERMITE REALIZAR, EN PLENA SEGURIDAD, TODOS LOS MODELOS DE LAS COLECCIONES IO, MIRABILIA, PANGEA Y MIRAQUADRA (EXCEPTO LOS DE VIDRIO, NATURALMENTE).

DIE 151902/2273RF ZERTIFIZIERTEN TÜREN REI KÖNNEN MIT BIS ZU 5 MM TIEFEN GRAVUREN BELIEBIG PERSONALISIERT WERDEN. DER FANTASIE SIND ALSO KEINE GRENZEN GESETZT. MIT DEM MODUL REI WERDEN ALLE NICHTGLAS-MODELLE DER KOLLEKTIONEN IO, MIRABILIA, PANGEA UND MIRAQUADRA ZU SICHEREN, FEUERHEHMENDEN BRANDSCHUTZTÜREN.

ДВЕРИ РЕИ КОМПАНИИ GAROFOLI, ИМЕЮЩИЕ ЕВРОПЕЙСКИЙ СЕРТИФИКАТ 151902/2273RF, МОГУТ БЫТЬ ИНДИВИДУАЛЬНО ОФОРМЛЕНЫ ФРЕЗЕРОВКОЙ, КОТОРАЯ ПРИ МАКС. ГЛУБИНЕ 5 ММ ПРЕДОСТАВЛЯЕТ НЕОГРАНИЧЕННЫЕ ДЕКОРАТИВНЫЕ ВОЗМОЖНОСТИ. ПРИ ЭТОМ СЛЕДУЕТ УЧИТЫВАТЬ, ЧТО МОДУЛЬ РЕИ ПОЗВОЛЯЕТ СОЗДАВАТЬ В УСЛОВИЯХ НАИВЫСШЕЙ БЕЗОПАСНОСТИ ВСЕ МОДЕЛИ КОЛЛЕКЦИЙ IO, MIRABILIA, PANGEA, И MIRAQUADRA, ЗА ИСКЛЮЧЕНИЕМ, КОНЕЧНО, ОСТЕКЛЕННЫХ МОДЕЛЕЙ.

STILIA REI 30



1-2

STILIA REI 30, versione legno rovere tabacco con boiserie abbinata.

STILIA REI 30, tobacco oak wood version with matching boiserie panel.

STILIA REI 30, version bois chêne tabac avec boiserie assortie.

STILIA REI 30, versión madera roble tabaco con boiserie combinada.

STILIA REI 30, Ausführung in Holz Eiche Tabak mit passender Tafelung.

STILIA REI 30, деревянный вариант из табачного дуба с сочетающимися стеновыми панелями.

3

STILIA REI 30, versione noce canaletto con maniglione modello FREEN.

STILIA REI 30, Canaletto walnut version with FREEN large handle.

STILIA REI 30, version noyer canaletto avec grande poignée modèle FREEN.

STILIA REI 30, versión nogal canaletto con manillón modelo FREEN.

STILIA REI 30, Ausführung in Nussbaum Canaletto mit Bügel Modell FREEN.

STILIA REI 30, вариант из темного ореха каналетто с ручкой модели FREEN.

4

STILIA REI 30, in laminato frassino bianco con mostrine lisce.

STILIA REI 30, in white ash laminate with plain mountings.

STILIA REI 30, en stratifié frêne blanc avec couvre-joint lisses.

STILIA REI 30, en laminado fresno blanco con tapajuntas lisas.

STILIA REI 30 in Laminat Esche Weiß mit glatten Blenden.

STILIA REI 30, ламинат под белый ясень с гладкими наличниками.

TIMBER REI 30



1
TIMBER REI, modello 3B SUBLIMIA, avorio.
 TIMBER REI, model 3B SUBLIMIA, ivory.
 TIMBER REI, modèle 3B SUBLIMIA, ivoire.
 TIMBER REI, modelo 3B SUBLIMIA, marfil.
 TIMBER REI, Modell 3B SUBLIMIA, Elfenbein.
 TIMBER REI, модель 3B SUBLIMIA, цвет слоновой кости



2

2
TIMBER REI 30 pantografatura 3B2005, finitura ascherry scuro.
 TIMBER REI 30 3B2005 pantographed, dark ascherry finish.
 TIMBER REI 30 gravure par pantographe 3B2005, finition ascherry foncé.
 TIMBER REI 30 pantografiado 3B2005, acabado ascherry oscuro.
 TIMBER REI 30 Fräsung 3B2005, Finish Ascherry Dunkel.
 TIMBER REI 30 обработка пантографом 3B2005, отделка - темная американская вишня.



3



4

3
TIMBER REI 30, modello 1F, versione rovere sbiancato con venatura verticale e filetto metallico cromo satinato.
 TIMBER REI 30, model 1F, in bleached oak with satin-finish chrome metal insert.
 TIMBER REI 30, modèle 1F, version chêne blanchi avec veines verticales et insertion métallique chrome satiné.
 TIMBER REI 30, modelo 1F, versión roble blanqueado con veteado vertical y filete metálico cromo satinado.
 TIMBER REI 30, modell 1F, Eiche Gekalkt mit vertikaler Maserung und Zierleiste aus Metall im Finish Chrom Satiniert.
 TIMBER REI 30, модель 1F, вариант из отбеленного дуба с вертикальным рисунком и металлической раскладкой с отделкой "сатинированный хром".

4
TIMBER REI 30, modello 2BCT, versione legno rovere tabacco.
 TIMBER REI 30, model 2BCT, tobacco oak.
 TIMBER REI 30, modèle 2BCT, version bois chêne tabac.
 TIMBER REI 30, modelo 2BCT, versión madera roble tabacco.
 TIMBER REI 30, modell 2BCT, Ausführung in Holz Eiche Tabak.
 TIMBER REI 30, модель 2BCT, деревянный вариант из табачного дуба.

PLANIA REI 60



1

PLANIA REI 60 di Garofoli, modello 1L, colore rovere tabacco, modello con mostrine asimmetriche fuori misura. Maniglione Area51.

PLANIA REI 60 Collection by Garofoli, mod. 1L, tobacco oak color, model with asymmetric mountings, non standard size. Large Area51 handle.

PLANIA REI 60 de Garofoli, modèle 1L, couleur chêne tabac, modèle avec couvre-joints asymétriques hors série. Grande poignée Area51.

PLANIA REI 60 de Garofoli, modelo 1L color roble tabaco con tapajuntas asimétricos de medidas especiales. Manillón Area51.

PLANIA REI 60 von Garofoli, Modell 1L, Farbe Eiche Tabak, asymmetrische Blenden mit Sondermaßen. Bügel Area51.

PLANIA REI 60 Garofoli, модель 1L, цвет "табачный" дуб, модель с несимметричными наличниками нестандартных. Ручка Area51.



2

2 - 3

PLANIA REI 60, rovere laccato bianco a poro aperto, maniglione modello FREEN.

PLANIA REI 60, open pore finish white lacquered oak. FREEN large handle.

PLANIA REI 60, chêne laqué blanc à pore ouvert. Grande poignée modèle FREEN.

PLANIA REI 60, roble lacado blanco de poro abierto. Manillón modelo FREEN.

PLANIA REI 60, Eiche offenporig lackiert in Weiß, Bügel Modell FREEN.

PLANIA REI 60, дуб с белой лакировкой и открытыми порами. Ручка модели FREEN.

GDESIGN REI 60



1
GDESIGN REI 60, laccato bianco
pantografatura modello Miraquadra 3B.

GDESIGN REI 60, white lacquered
pantograph model Miraquadra 3B.

GDESIGN REI 60, laqué blanc
pantographié modèle Miraquadra 3B.

GDESIGN REI 60, lacado blanco con
pantografiado modelo Miraquadra 3B.

GDESIGN REI 60, Weiß lackiert mit
Fräsung Modell Miraquadra 3B.

GDESIGN REI 60, белая лакировка,
обработка пантографом модели
Miraquadra 3B.



2



2



3

3
GDESIGN REI 60, modello 1F, rovere naturale
con filetti metallici cromo satinato.

GDESIGNER REI 60, model 1F, na tural oak with
satin chrome metal strips.

GDESIGNER REI 60, modèle 1F, chêne naturel avec insertions
métalliques chrome satiné.

GDESIGNER REI 60, modelo 1F, roble natural con filetes
metálicos cromo satinado.

GDESIGNER REI 60, modell 1F, Eiche Natur mit metallenen
Zierleisten im Finish Chrom Satiniert.

GDESIGNER REI 60, модель 1F, натуральный дуб с металлическими
раскладками с отделкой "сатинированный хром".
Модель 1F, натуральный дуб с металлическими
раскладками с отделкой "сатинированный хром".

2
GDESIGN REI 60, laccato bianco pantografatura modello Miraquadra 3B. 110eLode Modello 3B,
porta scorrevole doppia in legno laccato bianco. armadio a muro Miria bugnato laccato bianco.

GDESIGN REI 60, white lacquered pantograph model Miraquadra 3B. 110eLode Model 3B, double sliding
door in white lacquered wood. Miria raised wall cupboard white lacquered.

GDESIGN REI 60, laqué blanc pantographié modèle Miraquadra 3B. 110eLode Modèle 3B, porte coulissante
double en bois laqué blanc. Armoire murale Miria bossage laqué blanc.

GDESIGN REI 60, lacado blanco con pantografiado modelo Miraquadra 3B. 110eLode Modelo 3B, puerta
corredera doble de madera, lacado blanco. Armario empotrado Miria, almohadillado lacado blanco.

GDESIGN REI 60, Weiß lackiert mit Fräsung Modell Miraquadra 3B. 110eLode Modell 3B, zweiflügelige
Schiebetür in Weiß lackiertem Holz. Wandschrank Miria BUGNATO Weiß lackiert.

GDESIGN REI 60, белая лакировка, обработка пантографом модели Miraquadra 3B.
110eLode Модель 3B, двойная раздвижная дверь из дерева с белой лакировкой.
Стеновой шкаф Miria, рустованный, белая лакировка.

FILOMURO REI 30/60



1
FILOMURO REI 30/60, laccata nero lucido con maniglione mod. AREA 51 altezza 1900 mm.
 FILOMURO REI 30/60, glossy black lacquered with large handle model AREA 51, h. 1900 mm.
 FILOMURO REI 30/60, laquée noir brillant avec grande poignée mod. AREA 51 hauteur 1900 mm.
 FILOMURO REI 30/60, lacado negro brillo con manillón mod. AREA 51, altura 1900 mm.
 FILOMURO REI 30/60, lackiert in Schwarz Hochglanz, Bügel Modell AREA 51, H. 1900 mm.
 FILOMURO REI 30/60, черная гляцевая лакировка, ручка мод. AREA 51, высота 1900 мм.

2-3
FILOMURO REI 30/60, rovere grigio. Parquet e mensola scrivania rovere grigio. Armadio a muro Miria laccato nero lucido con profilo Plania finitura rovere wengè. Panca realizzata con mensole laccate nero lucido.
 FILOMURO REI 30/60, gray oak. grey oak Parquet and desk shelf. Miria glossy black lacquered wall cupboard with Plania profile wengè oak. Bench created with glossy black lacquered shelves.
 FILOMURO REI 30/60, chêne gris. Parquet et étagère bureau chêne gris, armoire murale miria laqué noir brillant avec profil Plania finition chêne wengé. banc réalisé avec étagères laquées noir brillant.
 FILOMURO REI 30/60, roble gris. Parquet y estante escritorio roble gris. Armario empotrado Miria lacado negro brillo con perfil Plania acabado roble wengué. Banco realizado con estantes en lacado negro brillo.
 FILOMURO REI 30/60, Eiche Grau, Parkett und Schreibtisch-Bord Eiche Grau. Wandschrank Miria lackiert in Schwarz Hochglanz mit Profil Plania im Finish Eiche Wengè. Sitzbank aus Borden lackiert in Schwarz Hochglanz.
 FILOMURO REI 30/60, серый дуб. Паркет и полка письменного стола - серый дуб. Стеновой шкаф Miria, черная гляцевая лакировка, профиль plania с отделкой дуб венге. Скамья выполнена из полок с черной гляцевой лакировкой.

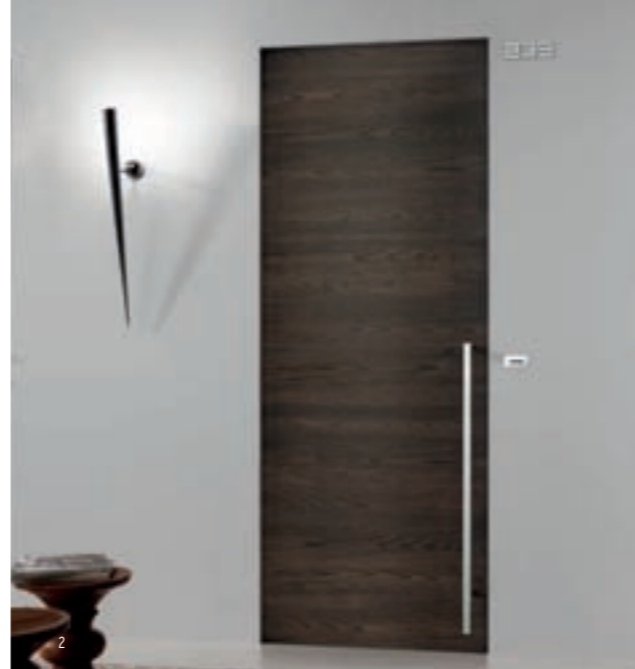

4
FILOMURO REI 30/60, intonacata con maltina cementizia grigia.
 FILOMURO REI 30/60, maltina grey.
 FILOMURO REI 30/60, mortier de ciment gris.
 FILOMURO REI 30/60, enlucida con mortero de cemento gris.
 FILOMURO REI 30/60, verputzt mit grauem Zementmörtel.
 FILOMURO REI 30/60, оштукатуренная серым цементным раствором.

REI 120



1-2

REI 120, laccata blu, scala ral, pannello con pantografatura Miraquadra 4B.

REI 120, lacquered blue RAL scale, pantographed panel Miraquadra 4B model.

REI 120, lacado RAL escalas de color azul, el panel pantografado modelo Miraquadra 4B.

REI 120, échelle de bleu RAL laqué, panneau pantographé modèle Miraquadra 4B.

REI 120, blau lackiert RAL Skala, Pantographed Panel Miraquadra 4B Modell.

REI 120, лакированные синий RAL шкала; панель Miraquadra 4B модель украшенный пантографа



BLINDATE: sovrana, lady, regina

LA SOLUZIONE PER RENDERE PIÙ SICURA LA CAMERA DA LETTO O UNA QUALSIASI ALTRA ZONA PREZIOSA DELLA NOSTRA CASA, MA SENZA RINUNCIARE ALLE SCELTE DI STILE. LE COLLEZIONI DI PORTE BLINDATE AMPLIA ULTERIORMENTE IL CONCETTO DI COORDINABILITÀ TRA I TANTI PRODOTTI DELLA GAMMA GAROFOLI. UN'AMPIA VARIETÀ DI ESPRESSIONI E CONFIGURAZIONI POSSIBILI, COERENTI ALLA TRADIZIONE GAROFOLI NELLA CURA DEI DETTAGLI E NELLA SCELTA DEI MATERIALI.

SOVRANA: LE PORTE BLINDATE APPAIONO IN TUTTO E PER TUTTO IDENTICHE A UNA NORMALE PORTA A BATTENTE DI QUALSIASI COLLEZIONE. QUESTO CI PERMETTE UNA GRANDE LIBERTÀ DI SCELTA E LA TRANQUILLITÀ DI POTER ABBINARE PERFETTAMENTE LA PORTA BLINDATA DA ESTERNO E DA INTERNI ALLE ALTRE PORTE, ALLA BOISERIE, AL PARQUET, AGLI ARMADI A MURO.

GAROFOLI SECURITY DOORS ARE THE SOLUTION FOR MAKING THE BEDROOM OR ANY OTHER SENSITIVE AREA OF THE HOME SAFER, WITHOUT GIVING UP STYLE. THE COLLECTION OF SECURITY DOORS FURTHER EXPANDS THE CONCEPT OF COORDINABILITY AMONG THE MANY PRODUCTS IN THE GAROFOLI PRODUCT LINE. THE COLLECTION OFFERS A WIDE RANGE OF INTERPRETATIONS AND CONFIGURATIONS IN LINE WITH GAROFOLI'S TRADITIONAL ATTENTION TO DETAIL AND SELECTION OF MATERIALS. SOVRANA: OUR SECURITY DOORS ARE IDENTICAL TO THE NORMAL HINGED DOORS, REGARDLESS OF THE COLLECTION. THEY CAN BE INSTALLED IN THE HOME WITHOUT APPEARING DIFFERENT FROM THE OTHER DOORS. THIS PROVIDES GREAT FREEDOM OF CHOICE, KNOWING THAT YOU CAN PERFECTLY MATCH INTERIOR AND EXTERIOR SECURITY DOORS TO ALL OF THE OTHER DOORS, BOISERIE PANELS, PARQUET FLOORS AND WARDROBES.

LA SOLUTION POUR SECURISER LA CHAMBRE A COUCHER OU UN AUTRE ESPACE PRECIEUX DE NOTRE MAISON, TOUT EN EN RESPECTANT LE STYLE. LA COLLECTION DE PORTES BLINDEES ELARGIT ULTERIEUREMENT LE CONCEPT DE COORDINABILITE PARMI LES NOMBREUX PRODUITS DE LA GAMME GAROFOLI. UNE GRANDE VARIETE D'EXPRESSIONS ET DE CONFIGURATIONS POSSIBLES, CONFORMES A LA TRADITION GAROFOLI DANS LE SOUCI DU DETAIL ET DANS LE CHOIX DES MATERIAUX. SOVRANA: LES PORTES BLINDEES SEMBLENT PARFAITEMENT IDENTIQUES AUX PORTES A BATTANT DE N'IMPORTE QUELLE COLLECTION. C'EST POUR CETTE RAISON QU'ELLES PEUVENT ETRE INSTALLEES A L'INTERIEUR DE LA MAISON SANS SE DIFFERENCIER DES AUTRES PORTES. D'OU UNE GRANDE LIBERTE DE CHOIX ET L'ASSURANCE DE POUVOIR ASSOCIER PARFAITEMENT LA PORTE BLINDEE EXTERIEURE ET INTERIEURE AUX AUTRES PORTES, A LA BOISERIE, AU PARQUET, AUX ARMOIRES MURALES.

ES LA SOLUCIÓN IDEAL PARA APORTAR MAYOR SEGURIDAD A NUESTRA HABITACIÓN O A CUALQUIER OTRO AMBIENTE VALIOSO DE LA CASA SIN RENUNCIAR AL ESTILO DECORATIVO ELEGIDO. LA COLECCIÓN DE PUERTAS BLINDADAS AMPLÍA AUN MÁS EL CONCEPTO DE COORDINABILIDAD ENTRE LOS NUMEROSOS PRODUCTOS DE LA GAMA GAROFOLI. UN VASTO SURTIDO DE OPCIONES DE ACABADOS Y CONFIGURACIONES CON EL MISMO CUIDADO DE LOS DETALLES Y DE LA SELECCIÓN DE MATERIALES QUE DISTINGUE DESDE SIEMPRE A GAROFOLI. SOVRANA: EL ASPECTO DE LAS PUERTAS BLINDADAS ES COMPLETAMENTE IDÉNTICO AL DE CUALQUIER PUERTA BATTIENTE DE NUESTRAS COLECCIONES. POR ELLO PUEDEN INSTALARSE EN LOS INTERIORES DE LA CASA SIN QUE DIFERAN DEL RESTO DE LAS PUERTAS. ESTO NOS OFRECE UNA GRAN LIBERTAD DE ELECCIÓN Y LA TRANQUILIDAD DE PODER COMBINAR PERFECTAMENTE LA PUERTA BLINDADA DE EXTERIORES E INTERIORES CON LAS OTRAS PUERTAS, LA BOISERIE, EL PARQUET Y LOS ARMARIOS EMPOTRADOS.

DIE PERFEKTE LÖSUNG, UM DAS SCHLAFZIMMER ODER JEDEN ANDEREN RAUM SICHERER ZU MACHEN, OHNE AUF DESIGN UND STIL VERZICHTEN ZU MÜSSEN. MIT DER KOLLEKTION EINBRUCHHEMMENDER SICHERHEITSTÜREN ERWEITERT GAROFOLI DAS KONZEPT DER KOORDINIERBARKEIT IHRER UMFANGREICHEN PRODUKTPALETTE UND DAMIT AUCH DIE OHNEHIN SCHON SEHR GROSSE BANDBREITE DER KONFIGURATIONS- UND KOMBINATIONSMÖGLICHKEITEN. WIE ALLE PRODUKTE VON GAROFOLI ZEICHNEN SICH AUCH DIESE TÜREN DURCH HOCHWERTIGE MATERIALIEN UND EINE BIS INS KLEINSTE DETAIL SORGFÄLTIGE VERARBEITUNG AUS. SOVRANA: DIE EINBRUCHHEMMENDEN SICHERHEITSTÜREN SIND OPTISCH NICHT VON DEN "NORMALEN" ANSCHLAGTÜREN DER ANDEREN KOLLEKTIONEN ZU UNTERSCHIEDEN, LASSEN SICH NATÜRLICH PERFEKT MIT DEN ANDEREN AUSSEN- UND INNENTÜREN, DER TÄFELUNG, DEM PARKETTBODEN UND DEN SCHFRANKWÄNDEN KOMBINIEREN, UND FÜGEN SICH SO HARMONISCH IN JEDES AMBIENTE EIN.

ЭТО - ИДЕАЛЬНОЕ РЕШЕНИЕ ДЛЯ ПОВЫШЕНИЯ БЕЗОПАСНОСТИ СПАЛЬНИ ИЛИ ЛЮБОГО ДРУГОГО ОСОБЕННОГО ПОМЕЩЕНИЯ ДОМА, НЕ ОТКАЗЫВАЯСЬ ОТ ВЫБРАННОГО ДИЗАЙНА. КОЛЛЕКЦИЯ БРОНИРОВАННЫХ ДВЕРЕЙ ДОПОЛНИТЕЛЬНО РАСШИРЯЕТ ПОТЕНЦИАЛ СОЧЕТАЕМОСТИ ДРУГ С ДРУГОМ БОГАТОГО АССОРТИМЕНТА ПРОДУКЦИИ GAROFOLI. SOVRANA: ШИРОКОЕ РАЗНООБРАЗИЕ ВОЗМОЖНОСТЕЙ ДИЗАЙНА И ОФОРМЛЕНИЯ, ИДУЩИХ В НОГУ С ТРАДИЦИОННОЙ ЗАБОТОЙ О ДЕТАЛЯХ ПРИ ОТБОРЕ МАТЕРИАЛОВ, КОТОРАЯ ЯВЛЯЕТСЯ ОТЛИЧИТЕЛЬНОЙ ЧЕРТОЙ РАБОТЫ ГРУППЫ GAROFOLI. БРОНИРОВАННЫЕ ДВЕРИ ВЫГЛЯДЯТ ТОЧНО ТАК, КАК ОБЫЧНЫЕ РАСПЯШНЫЕ ДВЕРИ ИЗ ЛЮБОЙ КОЛЛЕКЦИИ. ПОЭТОМУ, ИХ МОЖНО УСТАНАВЛИВАТЬ ВНУТРИ ЗДАНИЯ, НЕ НАРУШАЯ СОЧЕТАЕМОСТЬ С ДРУГИМИ ДВЕРЬМИ. ЭТО ПРЕДОСТАВЛЯЕТ БОЛЬШУЮ СВОБОДУ ВЫБОРА И УВЕРЕННОСТЬ В БЕЗУПРЕЧНОСТИ СОЧЕТАНИЯ НАРУЖНОЙ ИЛИ ВНУТРЕННЕЙ БРОНИРОВАННОЙ ДВЕРИ С ОСТАЛЬНЫМИ ДВЕРЬМИ, СТЕНОВЫМИ ПАНЕЛЯМИ, ПАРКЕТОМ, СТЕНОВЫМИ ШКАФАМИ.



1
Modello ORIZZONTE LT, rovere wengè. Di fianco, porta blindata con pannello interno in rovere wengè. Modello IVE IV, 4 ante, due fisse e due scorrevoli con profilo inox e vetro trasparente. Parquet Garofoli in rovere wengè. Mensole e boiserie in rovere wengè.

Model ORIZZONTE LT, wenge oak. Alongside security door with wenge oak interior panel. Modello IVE IV, door with four parts, two fixed and two sliding with stainless steel profile and transparent glass. Garofoli wenge oak parquet floor. wenge oak shelves and boiserie.

Modèle ORIZZONTE LT, chêne wengé. Ci-contre, porte blindée avec panneau interne en chêne wengé. Modèle IVE IV, 4 portes, deux fixes et deux coulissantes avec profil inox et verre transparent. Parquet Garofoli en chêne wengé. Étagères et boiserie en chêne wengé.

Modelo ORIZZONTE LT en roble wengué. Al lado, puerta blindada con panel interno en roble wengué. Modelo IVE IV de 4 hojas, dos fijas y dos correderas, con perfil de acero inoxidable y cristal transparente. Parquet Garofoli en roble wengué. Estantes y boiserie en roble wengué.

Modell ORIZZONTE LT in Eiche Wengé. Daneben einbruchhemmende Tür mit Innenpaneel in Eiche Wengé. Modell IVE IV, vierflügelig mit zwei fest eingebauten und zwei verschiebbaren Elementen. Profil aus Edelstahl und transparentem Glas. Parkett von Garofoli in Eiche Wengé, Täfelung in Eiche Wengé.

Модель ORIZZONTE LT, дуб венге. Рядом - бронированная дверь с внутренней панелью из дуба цвета венге. Модель IVE IV, 4-хстворчатая, с двумя фиксированными створками и двумя раздвижными, с профилем из нержавеющей стали и прозрачным стеклом. Паркет Garofoli из дуба венге. Полки и стеновые панели из дуба венге.

2-3
Modello 2B, Porta blindata con pannello Miraquadra laccato bianco.

Model 2B, security door with lacquered white Miraquadra panel.

Modèle 2B, porte blindée avec panneau Miraquadra laqué blanc.

Modelo 2B, puerta blindada con panel Miraquadra lacado blanco.

Modell 2B, einbruchhemmend, Paneel Miraquadra, Weiß lackiert.

Модель 2B, Бронированная дверь с панелью Miraquadra, белая лакировка.



2



3



6



4



5

4
Porta blindata con pannello esterno in multistrato resistente agli agenti atmosferici e inserto in acciaio. Finitura rovere Wengè.

Security door with multi-layer exterior panel, resistant to atmospheric agents and steel insert. Wenge oak finish.

Porte blindée avec panneau externe en multiplis résistant aux agents atmosphériques et insertion en acier. Finition chêne wengé.

Puerta blindada con panel externo en contrachapado resistente a los agentes atmosféricos y panel interno de acero. Acabado roble wengué.

Einbruchhemmende Tür mit wetterfestem Außenpaneel aus Sperrholz und Inlay aus Stahl. Finish Eiche Wengé.

Бронированная дверь с наружной панелью, выполненной из стойкой к атмосферному воздействию фанеры, со стальной вставкой. Отделка - дуб венге.

5
Modello 3B, porta blindata con pannelli 110ELODE in rovere castagno antico.

Model 3B, antique chestnut oak security door with panels 110ELODE.

Modèle 3B, porte blindée avec panneaux 110ELODE en chêne châtaignier antique.

Modelo 3B, puerta blindada con paneles 110ELODE en roble castaño envejecido.

Modell 3B, einbruchhemmend, mit Paneelen 110ELODE in Eiche Kastanie Antik.

Модель 3B, Бронированная дверь с панелями 110ELODE из состаренного дуба под каштан.

6
Modello ROTU 3BR, porta blindata, con cimasa, diamanti e basette. Mostrine lisce di serie. Boiserie Dorè, tipologia bassa, con torelli, e zoccolo 120 mm. Finitura bianco laccato.

Model ROTU 3BR, security door, with cornice, diamond shaped ashlar and base elements. Standard plain mountings. Dorè boiserie panel, low type, with chair rails and 120 mm plinth. White lacquer finish.

Modèle ROTU 3BR, porte blindée, avec bande décorative, ornements et clous taillés en pointe de diamant. Couvre-joint lisses fournis de série. Boiserie Dorè basse, avec profilés de finition arrondis et plinthe de 120 mm. Finition blanc laqué.

Modelo ROTU 3BR, puerta blindada, con moldura, puntas de diamante y tacos diamantados. Tapajuntas lisos incluidos. Boiserie Dorè de tipo bajo, con bocelos y zócalo de 120 mm. Acabado lacado blanco.

Modell ROTU 3BR, einbruchhemmende Tür mit Gesims, Diamantblossen und Bossen. Glatte Standardblenden. Niedrige Täfelung Dorè mit Abschlussleisten, lesenen und 120mm-Sockelleiste. Finish Weiß Lackiert.

Модель ROTU 3BR, бронированная дверь с карнизом, рустами и цоколями. Серийные гладкие налчники. Стеновые панели Dorè низкого типа, с окантовками, плинтусами и плинтусом 120 мм. Отделка: белая лакировка.



1

Modello CINZE 5PA4IN, rovere teak, vista lato a tirare. Al centro: porta blindata Mod. CINZE 5PA4IN, rovere teak, armadio a muro con pannelli scorrevoli Miria versione Gavisio, 2 ante, rovere teak. Parquet Garofoli in rovere teak.

Model CINZE 5PA4IN, oak teak, view the pull side. At the center: security door Mod. CINZE 5PA4IN, oak teak. Built-in wardrobe with sliding panels Miria, 2 doors, oak teak. Garofoli parquet oak teak.

Modèle CINZE 5PA4IN, chêne teack, vue côté à tirer. Au centre: porte blindée Mod. CINZE 5PA4IN, chêne teack, armoire murale avec panneaux coulissants Miria version Gavisio, 2 portes, chêne teack. Parquet Garofoli en chêne teack.

Modelo CINZE 5PA4IN roble teca, lado de apertura. En el centro: puerta blindada roble teca Mod. CINZE 5PA4IN, armadio empotrado con 2 puertas correderas Miria versión Gavisio, roble teca. Parquet Garofoli en roble teca.

Modell CINZE 5PA4IN in Eiche Teak, zugseitig. In der Mitte eine einbruchhemmende Tür in Eiche Teak Mod. CINZE 5PA4IN. Wandschrank mit verschiebbaren Paneelen Miria Version Gavisio in Eiche Teak. Parkett von Garofoli in Eiche Teak.

Модель CINZE 5PA4IN, королевский дуб, вид со стороны "на себя". В центре: бронированная дверь, Mod. CINZE 5PA4IN, королевский дуб. Стеновой шкаф с раздвижными панелями Miria, вариант Gavisio, 2-хстворчатый, королевский дуб. Паркет Garofoli, королевский дуб.

2 - 3

Modello GABILIA 1L, porta blindata con pannelli lisci in rovere grigio creta, vista lato interno. Parquet in rovere grigio creta.

Model GABILIA 1L, security door with clay grey oak smooth panels, interior side view. Clay grey oak Parquet floor.

Modèle GABILIA 1L, porte blindée avec panneaux lisses en chêne gris argile, vue côté interne. Parquet en chêne gris argile.

Modelo GABILIA 1L, puerta blindada con paneles lisos en roble gris creta, lado interno. Parquet en roble gris creta.

Modell GABILIA 1L, einbruchhemmend, mit glatten Paneelen in Eiche Lehmgrau, Innenseite. Parkett in Eiche Lehmgrau.

Модель GABILIA 1L, Бронированная дверь с гладкими панелями из дуба цвета серой глины, вид с внутренней стороны. Паркет - дуб цвета серой глины.

4

Porta blindata collezione LADY, sulla sinistra in finitura laccato bianco, e sulla destra in finitura in legno rovere ICE, dello stesso colore della boiserie Garofoli.

Armoured door of the LADY collection, white lacquered finish on the left-hand side and ICE oak finish on the right-hand side, of the same colour as the Garofoli panelling.

Porte blindée collection LADY, avec finition laqué blanc sur la gauche et finition bois chêne ICE sur la droite, de la même couleur que la boiserie Garofoli.

Puerta blindada colección LADY, a la izquierda en acabado lacado blanco, y a la derecha en acabado madera roble ICE, del mismo color de la boiserie Garofoli.

Panzertür der Kollektion LADY, an der linken Seite in der Ausführung weiß lackiert, an der rechten Seite in der Ausführung Eiche ICE in der gleichen Farbe der Garofoli-Täfelungen.

Бронированная дверь коллекции LADY, слева - в лакированной отделке белого цвета, справа - в деревянной отделке из Дуба ICE, в том же цвете, что и стеновые панели Garofoli.

5

Porta blindata collezione REGINA, finitura rovere wengé.

Armoured door of the REGINA collection, wenge oak finish.

Porte blindée collection REGINA, finition chêne wengé.

Puerta blindada colección REGINA, acabado roble wengué.

Panzertür der Kollektion REGINA, Ausführung Eiche Wengé.

Бронированная дверь коллекции REGINA, отделка Дуб венге.



rovere terra
earthoak
chêne terre
roble tierra
Eiche Erde
дуб земляного цвета



rovere grigio creta
clay grey oak
chêne gris argile
roble gris creta
Eiche Lehmgrau
дуб тонировка под цвет серой глины

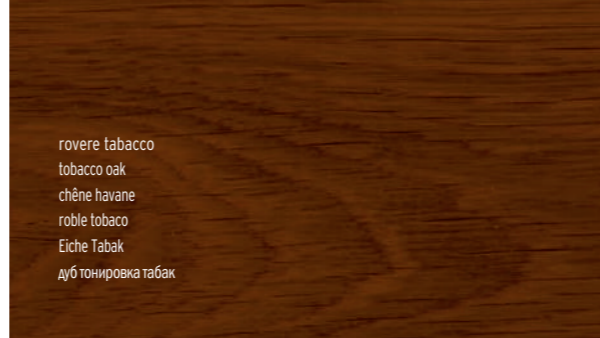

rovere tabacco
tobacco oak
chêne havane
roble tobaco
Eiche Tabak
дуб тонировка табак

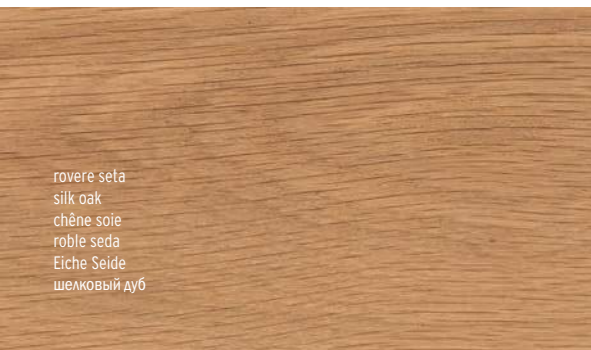

rovere seta
silk oak
chêne soie
roble seda
Eiche Seide
шелковый дуб

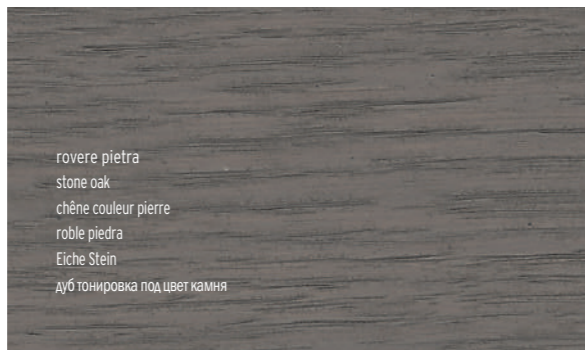

rovere pietra
stone oak
chêne couleur pierre
roble piedra
Eiche Stein
дуб тонировка под цвет камня



rovere castagno antico
antique chestnut oak
chêne châtaïn ancien
roble castaño envejecido
Eiche Kastanie Antik
дуб тонировка каштан антик

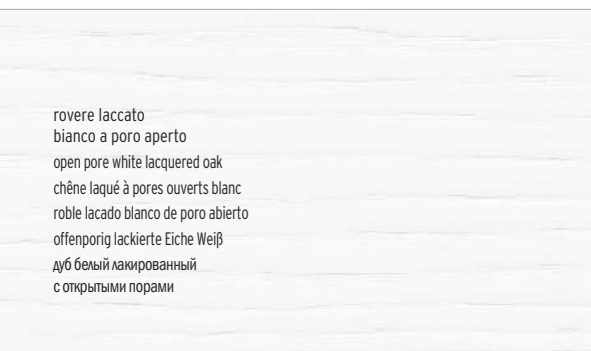

rovere laccato
bianco a poro aperto
open pore white lacquered oak
chêne laqué à pores ouverts blanc
roble lacado blanco de poro abierto
offenporig lackierte Eiche Weiß
дуб белый лакированный
с открытыми порами

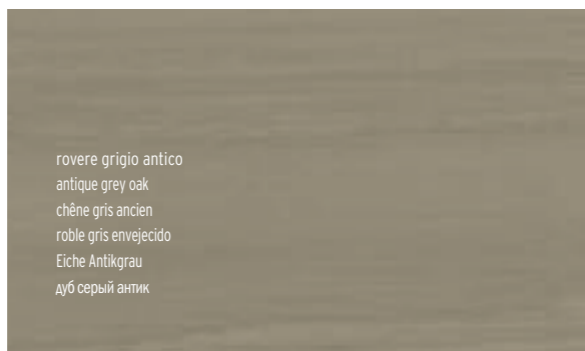

rovere grigio antico
antique grey oak
chêne gris ancien
roble gris envejecido
Eiche Anligrau
дуб серый антик

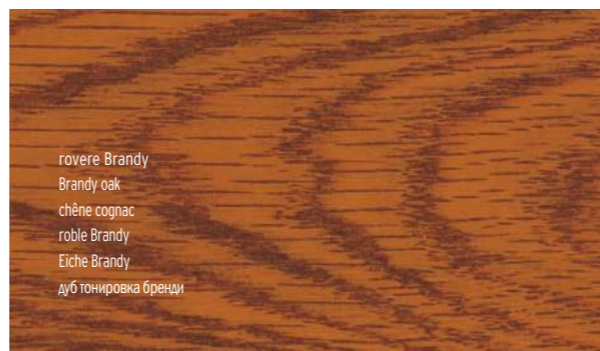

rovere Brandy
Brandy oak
chêne cognac
roble Brandy
Eiche Brandy
дуб тонировка бренди

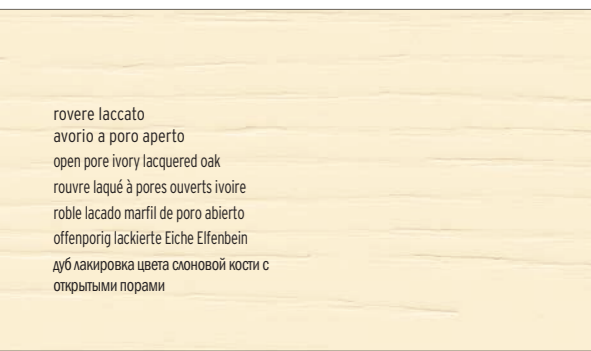

rovere laccato
avorio a poro aperto
open pore ivory lacquered oak
rouvre laqué à pores ouverts ivoire
roble lacado marfil de poro abierto
offenporig lackierte Eiche Elfenbein
дуб лакировка цвета слоновой кости с
открытыми порами



rovere grigio
grey oak
chêne gris
roble gris
Eiche Grau
дуб серый

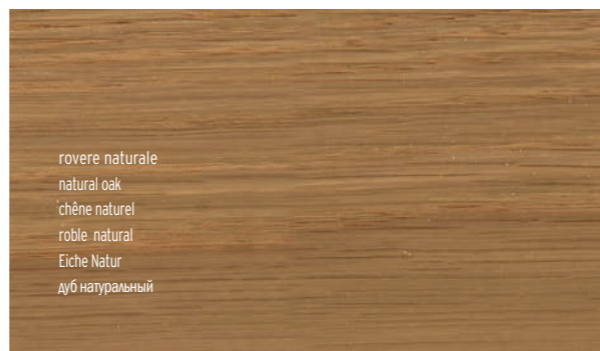

rovere naturale
natural oak
chêne naturel
roble natural
Eiche Natur
дуб натуральный

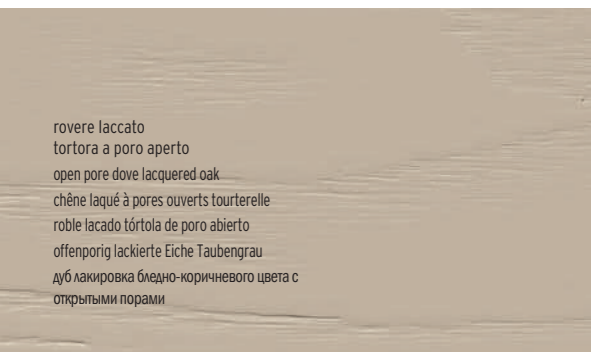

rovere laccato
tortora a poro aperto
open pore dove lacquered oak
chêne laqué à pores ouverts tourterelle
roble lacado tórtola de poro abierto
offenporig lackierte Eiche Taubengrau
дуб лакировка бледно-коричневого цвета с
открытыми порами

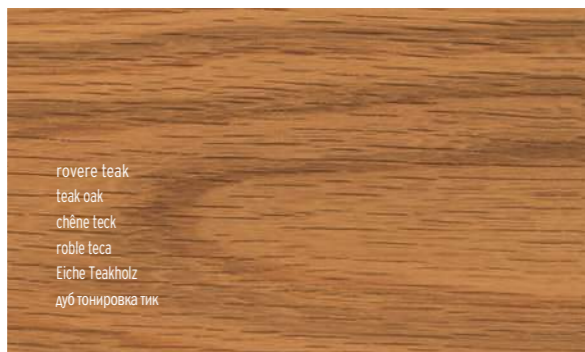

rovere teak
teak oak
chêne teck
roble teca
Eiche Teakholz
дуб тонировка тик

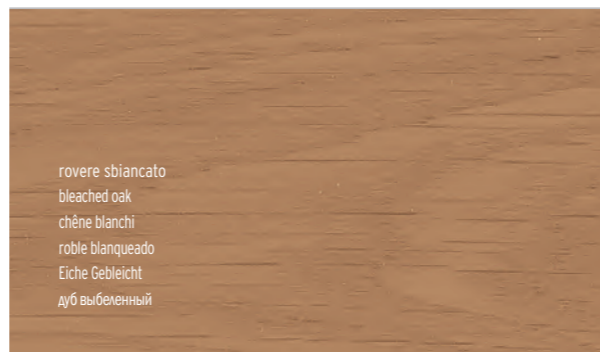

rovere sbiancato
bleached oak
chêne blanchi
roble blanqueado
Eiche Gebleicht
дуб выбеленный



rovere Ice
Ice oak
chêne Ice
roble Ice
Eiche Ice
дуб Ice

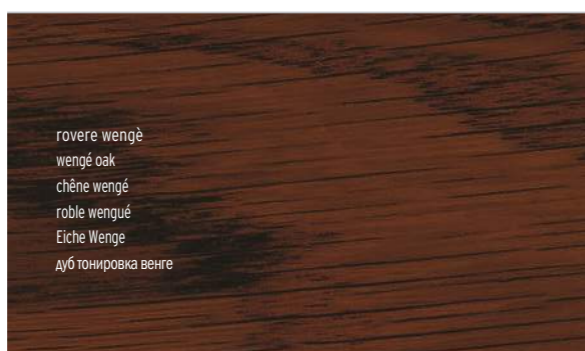

rovere wengé
wengé oak
chêne wengé
roble wengué
Eiche Wenge
дуб тонировка венге

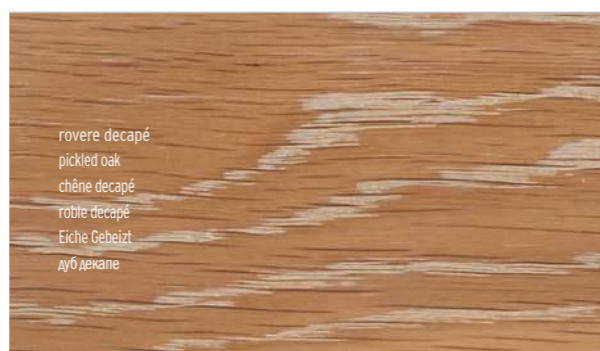

rovere decapé
pickled oak
chêne decapé
roble decapé
Eiche Gebeizt
дуб декане

PARQUET

IL PARQUET GAROFOLI È COMPOSTO DA TAVOLE DI ROVERE PREFINITO A 3 STRATI, DISPONIBILI IN DUE DIVERSI SPESSORI: 12 E 16 MM. GLI STRATI SUPERIORE ED INFERIORE CONTROBILANCIATI SONO COSTITUITI DA UNA LAMELLA UNICA DI PREGIATO LEGNO DI ROVERE DELLO SPESSORE DI 3,5 MM. LO STRATO INTERMEDIO IN MULTISTRATO DI BETULLA, GARANTISCE UN'ELEVATA STABILITÀ. L'INCOLLAGGIO DEI 3 STRATI AVVIENE SOTTO PRESSIONE CON COLLA BASE DI PV ACETATO IN DISPERSIONE ACQUOSA E CONTENUTI DI FORMALDEIDE AMPIAMENTE AL DI SOTTO DEI LIMITI MASSIMI CONSENTITI. LE SINGOLE TAVOLE DI LARGHEZZA 145 E 190 MM E LUNGHEZZA 2300 MM, PRESENTANO INCASTRI MASCHIO E FEMMINA SU TUTTI I LATI E LEGGERA BISELLATURA PER LUNGO. LA MAGGIOR PARTE DELLE FINITURE È DISPONIBILE ANCHE IN VERSIONE A OLIO.

GAROFOLI PARQUET IS COMPOSED OF 3 LAYER PREFINISHED OAK FLOOR PANELS, AVAILABLE IN TWO THICKNESSES: 12 E 16 MM. THE COUNTER BALANCED UPPER AND LOWER LAYERS CONSIST IN A SINGLE PLANK OF QUALITY OAK WOOD, 3.5 MM THICK. THE MIDDLE LAYER IN BIRCH PLYWOOD ENSURES STABILITY. THE 3 LAYERS ARE GLUED TOGETHER UNDER PRESSURE USING A PV ACETATE BASED GLUE IN AN AQUEOUS DISPERSION, WITH A FORMALDEHYDE CONTENT FAR BELOW THE MAXIMUM ALLOWED LIMITS. THE SINGLE PLANKS, 145 AND 190 MM WIDE AND 2300 MM LONG, ARE TONGUED AND GROOVED ON ALL SIDES AND SLIGHTLY CHAMFERED ON THE LONG SIDES. MANY OF THE FINISHES ARE ALSO AVAILABLE IN AN OILED FINISH VERSION.

LE PARQUET GAROFOLI EST CONSTITUE DE PLANCHES DE CHENE PREFINI A 3 COUCHES, DISPONIBLES DANS DEUX EPAISSEURS : 12 ET 16 MM. LES COUCHES SUPERIEURE ET INFERIEURE CONTREBALANCEES SONT CONSTITUEES D'UNE LAMELLE UNIQUE DE BOIS NOBLE DE CHENE D'UNE EPAISSEUR DE 3,5 MM. LA COUCHE INTERMEDIAIRE EN MULTIPLIS DE BOULEAU GARANTIT UNE STABILITE ELEVEE. LE COLLAGE DES 3 COUCHES SE FAIT SOUS PRESSION AVEC DE LA COLLE A BASE D'ACETATE DE POLYVINYLE EN DISPERSION AQUEUSE ET DES TENEURS EN FORMALDEHYDE NETTEMENT INFERIEURES AUX LIMITES MAXIMALES AUTORISEES. LES DIFFERENTES PLANCHES DE 145 ET 190 MM DE LARGEUR ET DE 2300 MM DE LONGUEUR PRESENTENT DES ASSEMBLAGES A TENON ET MORTAISE SUR TOUS LES COTES ET UN LEGER CHANFREINAGE SUR LES COTES LONGS. LA PLUPART DES FINITIONS EST EGALEMENT DISPONIBLE DANS LA VERSION HUILE.

EL PARQUET GAROFOLI ESTÁ COMPUESTO POR TABLAS TRICAPA DE ROBLE PREACABADO, DISPONIBLES EN DOS ESPESORES: 12 Y 16 MM. TANTO LA CAPA SUPERIOR COMO LA INFERIOR, CONTRACHAPADAS, ESTÁN CONSTITUIDAS POR UNA LÁMINA ENTERA DE 3.5 MM DE ESPESOR DE MADERA DE ROBLE DE ALTA CALIDAD. LA CAPA INTERMEDIA DE ABEDUL MULTILAMINAR GARANTIZA UN ALTO NIVEL DE ESTABILIDAD. LAS 3 CAPAS SE PEGAN A PRESIÓN CON COLA A BASE DE ACETATO DE POLVINILO EN SOLUCIÓN ACUOSA Y UN CONTENIDO DE FORMALDEHÍDO MUY INFERIOR A LOS LÍMITES MÁXIMOS PERMITIDOS. LAS TABLAS DE 145 Y 190 MM DE ANCHO Y 2300 MM DE LARGO PRESENTAN LOS CUATRO LADOS MACHIHEMBROS, CON UN LIGERO BISELADO EN LOS LADOS LARGOS. LA MAYORÍA DE LOS ACABADOS PUEDE ELEGIRSE TAMBIÉN EN LA VERSIÓN AL ACEITE.

DIE VORGEFERTIGTEN DREISCHICHT-EICHENDELEN FÜR DAS PARKETT VON GAROFOLI ST SIND IN 12 UND 16 MM STÄRKE ERHÄLTICH. NUTZSCHICHT UND GEGENZUG SIND AUS EINER HOCHWERTIGEN EICHENHOLZLAMELLE GEFERTIGT UND JEWELS 3,5 MM STARK. EINE MITTELSCHICHT AUS BIRKENSPERHOLZ GEWÄHRLEISTET HOHE FORMSTABILITÄT. DAS VERKLEBEN DER DREI SCHICHTEN ERFOLGT UNTER DRUCK MIT EINEM KLEBER AUF PV-ACETATBASIS IN WÄSSRIGER DISPERSION, DESSEN FORMALDEHYDGEHALT WEIT UNTER DEN ZULÄSSIGEN GRENZWERTEN LIEGT. DIE 145 BZW. 190 MM BREITEN UND 2300 MM LANGEN DIELEN HABEN AUF ALLEN SEITEN EINE FEDER-NUT-VERBINDUNG UND SIND LÄNGSSEITIG LEICHT GEFASLT. DIE MEISTEN FINISHS SIND AUCH GEÖLT ERHÄLTICH.

ПАРКЕТ GAROFOLI ВЫПОЛНЕН ИЗ ГОТОВЫХ 3-СЛОЙНЫХ ДУБОВЫХ ЭЛЕМЕНТОВ, КОТОРЫЕ ВЫПУСКАЮТСЯ 2 РАЗНЫХ ТОЛЩИН: 12 И 16 ММ. ВЕРХНИЙ И НИЖНИЙ СЛОИ ЭЛЕМЕНТА ВЫПОЛНЕН ИЗ ЦЕЛЬНОЙ ЛАМЕЛЫ ЦЕННОЙ ДРЕВЕСИНЫ ДУБА ТОЛЩИНОЙ 3,5 ММ. ПРОМЕЖУТОЧНЫЙ СЛОЙ ИЗ БЕРЕЗОВОЙ ФАНЕРЫ ОБЕСПЕЧИВАЕТ ВЫСОКУЮ ПРОЧНОСТЬ. СКЛЕИВАНИЕ 3 СЛОЕВ ОСУЩЕСТВЛЯЕТСЯ ПОД ДАВЛЕНИЕМ, КЛЕЕМ НА ОСНОВЕ ПВ-АЦЕТАТА В ВОДНОЙ ДИСПЕРСИИ, СОДЕРЖАНИЕ ФОРМАЛЬДЕГИДА В КОТОРОМ ГОРАЗДО НИЖЕ МАКСИМАЛЬНО ДОПУСТИМЫХ ПРЕДЕЛОВ. ОТДЕЛЬНЫЕ ДОСКИ ШИРИНОЙ 145 ММ И 190 ММ И ДЛИНОЙ 2300 ММ ИМЕЮТ СОЕДИНЕНИЯ ПАЗ-ГРЕБЕНЫ ПО ВСЕМ СТОРОНАМ И ЛЕГКУЮ ПРОДОЛЬНУЮ ФАСКУ. БОЛЬШИНСТВО ОТДЕЛОК ДОСТУПНО ТАКЖЕ В ПРОМАСЛЕННОМ ВАРИАНТЕ.



1
rovere naturale
natural oak
chêne naturel
roble natural
eiche Natur
дуб натуральный

2
rovere pietra
stone oak
chêne couleur pierre
roble piedra
eiche Stein
дуб тонировка под цвет камня

3
rovere castagno antico
antique chestnut oak
chêne châtain ancien
roble castaño envejecido
eiche Kastanie Antik
дуб тонировка каштан антик



1
rovere pietra
stone oak
chêne couleur pierre
roble piedra
Eiche Stein
дуб тонировка под цвет камня

2
rovere tabacco
tobacco oak
chêne havane
roble tabaco
Eiche Tabak
дуб тонировка табак

3
rovere wengè
wengé oak
chêne wengé
roble wengué
eiche Wenge
дуб тонировка венге

4
rovere terra
earth oak
chêne terre
roble tierra
eiche Erde
дуб земляного цвета

5
rovere sbiancato
bleached oak
chêne blanchi
roble blanqueado
eiche Gebleicht
дуб выбеленный

6
rovere Ice
Ice oak
chêne Ice
roble Ice
eiche Ice
дуб Ice

7
rovere laccato avorio a poro aperto
open pore ivory lacquered oak
chêne laqué à pores ouverts ivoire
roble lacado marfil de poro abierto
offenporig lackierte Eiche Elfenbein
дуб лакировка цвета слоновой кости с открытыми порами



BOISERIE

OGGI GAROFOLI SI PROPONE CON UNA INCREDIBILE VARIETÀ DI FINITURE E COMBINAZIONI DIFFERENTI, PER LA CREAZIONE DI AMBIENTI NUOVI, BELLI E FUNZIONALI.

TODAY, GAROFOLI OFFERS THE MARKET AN INCREDIBLE VARIETY OF FINISHES AND DIFFERENT COMBINATIONS FOR THE CREATION OF BEAUTIFUL AND FUNCTIONAL SETTINGS.

AUJOURD'HUI, GAROFOLI PROPOSE UNE INCROYABLE VARIÉTÉ DE FINITIONS ET DE COMBINAISONS DIFFÉRENTES, POUR CRÉER DES ESPACES NOUVEAUX, BEAUX ET FONCTIONNELS.

HOY GAROFOLI PROPONE EN UNA INCREÍBLE VARIEDAD DE ACABADOS Y COMBINACIONES PARA LA CREACIÓN DE AMBIENTES NUEVOS, BELLOS Y FUNCIONALES.

HEUTE BIETET GAROFOLI EINE UNGLAUBLICHE VIELFALT AN UNTERSCHIEDLICHEN FINISHS UND KOMBINATIONEN FÜR DIE GESTALTUNG NEUER, SCHÖNER UND FUNKTIONALER RÄUME.

ТЕПЕРЬ GAROFOLI ПРЕДЛАГАЕТ НЕВЕРОЯТНОЕ РАЗНООБРАЗИЕ ОТДЕЛОК И СОЧЕТАНИЙ ДЛЯ СОЗДАНИЯ НОВЫХ, КРАСИВЫХ И ФУНКЦИОНАЛЬНЫХ ПОМЕЩЕНИЙ.



1

Boiserie rovere teak, con mensole Garofoli in rovere teak.
 Teak oak boiserie panel with Garofoli shelves in teak oak.
 Boiserie chêne teck, avec étagères Garofoli en chêne teck.
 Boiserie roble teca con estantes Garofoli en el mismo acabado.
 Tüfelung Eiche Teak mit Borden von Garofoli in Eiche Teak.
 Стеновые панели - королевский дуб, полки Garofoli - королевский дуб.



2

2

Boiserie DORÉ, tipologia bassa con opzione di pannelli a due bugne aggiunti in sovrapposizione; con torelli, cimasa, lesene e zoccolo 120 mm. Finitura bianco laccato.
 Dorè boiserie panel, low type; optional double ashlar panels; chair rails, with cornice, pilaster strips and 120 mm plinth. White lacquer finish.
 Boiserie Dorè basse avec option de panneaux à deux bossages superposés; avec profilés de finition arrondis, avec corniche, bandes d'encadrement et plinthe de 120 mm. Finition blanc laqué.
 Boiserie Dorè de tipo bajo, con superposición opcional de paneles suplementarios de dos almohadillas, con bocceles, con cornisa, pilastras y zócalo de 120 mm. Acabado lacado blanco.
 Niedrige Tüfelung Dorè, darüber eine zusätzliche hohe Tüfelung mit zwei Kassetten, Abschlussleisten, mit Kranz, Lesenen und 120mm-Sockelleiste. Finish Weiß Lackiert.
 Стеновые панели Dorè низкого типа, с вариантом установленных сверху панелей с двумя центральными элементами. С окантовками, карнизом, пилястрами и пинтусом 120 мм.
 Отделка: белая лакировка.



1
Composizione di boiserie con mensole Garofoli e parquet, tutto nella finitura rovere grigio creta.
 Boiserie panelling composition with Garofoli shelving and parquet, all in grey clay oak finish.
 Composition de boiserie avec étagères Garofoli et parquet, dans la finition chêne gris argile.
 Composición de boiserie con estantes Garofoli y parquet, todo en acabado roble gris creta.
 Täfelung mit Borden von Garofoli sowie Parkett im Finish Eiche Tongrau.
 Композиция стеновых панелей с полками Garofoli и паркетом, все - с отделкой дубом цвета серой глины.

2
Boiserie e parquet, tutto nella finitura rovere grigio creta.
 Boiserie and parquet, all in grey clay oak finish.
 Boiserie et parquet, dans la finition chêne gris argile.
 Boiserie y parquet, todo en acabado roble gris creta.
 Täfelung und Parkett im Finish Eiche Tongrau.
 Композиция стеновых панелей с полками Garofoli и паркетом, все - с отделкой дубом цвета серой глины.

3
Boiserie bassa ad un pannello pantografato, finitura rovere ice Garofoli, con lesene, cimasa, zoccolo e toreello.
 Low Boiserie panel with routing work, Garofoli ice oak finish, pilaster strips, with cornice, plinth and chair rail.
 Boiserie basse à un panneau gravé par pantographe, finition chêne ice Garofoli, avec bandes d'encadrement, avec corniche, plinthe et profilé de finition arrondi.
 Boiserie de tipo bajo con un panel pantografiado en acabado roble ice Garofoli, pilastras, con cornisa, zócalo y bocel.
 Niedrige Täfelung mit einem gefrästen Paneel, Finish Eiche Ice Garofoli, mit Lisenen, mit Kranz, Sockel- und Abschlussleiste.
 Низкие стеновые панели с одним обработанным на пантографе модулем, отделка дуб цвета льда Garofoli, с пиястрами, карнизом, плинтусом и окантовкой.

4
Boiserie rovere sbiancato.
 Boiserie panel, bleached oak.
 Boiserie chene blanchi.
 Boiserie de roble blanqueado.
 Täfelung Eiche Gekalkt.
 стеновые панели цвета отбеленный дуб.

5
Boiserie rovere teak, con mensole Garofoli in rovere teak.
 Teak oak boiserie panel, with Garofoli earth oak shelves.
 Boiserie chêne teck, avec étagères Garofoli en chêne teck.
 Boiserie roble teca con estantes Garofoli en el mismo acabado.
 Täfelung Eiche Teak mit Borden von Garofoli in Eiche Teak.
 Стеновые панели - королевский дуб, полки Garofoli - королевский дуб.

6
Boiserie rovere terra, con mensole Garofoli rovere terra.
 Earth oak boiserie panel, with Garofoli earth oak shelves.
 Boiserie chêne terre, avec étagères Garofoli chêne terre.
 Boiserie roble tierra con estantes Garofoli en el mismo acabado.
 Täfelung in Eiche Erdbraun mit Borden von Garofoli in Eiche Erdbraun.
 Стеновые панели - дуб земляного цвета, полки Garofoli - дуб земляного цвета.



ARMADI COORDINATI

RIPORRE, ORGANIZZARE, CONTENERE... ARREDANDO. A QUESTA SPECIFICA ESIGENZA DI FUNZIONALITÀ E STILE RISPONDE MIRIA, UNA COLLEZIONE DI PANNELLI E SCAFFALATURE CHE CONSENTONO DI CREARE ARMADI A MURO, CABINE ARMADIO SU MISURA E MOBILI CONTENITORI DI INFINITE TIPOLOGIE. DALL'INGRESSO AL SOTTOSCALA, OGNI AMBIENTE DELLA CASA PUÒ ESSERE PROGETTATO NELLA TOTALE LIBERTÀ, GRAZIE ALLE DUE PRINCIPALI CARATTERISTICHE DELLA COLLEZIONE: VERSATILITÀ E PERSONALIZZAZIONE. MIRIA: MOLTO PIÙ CHE UNA COLLEZIONE DI PANNELLI PER ARMADI, UN VERO E PROPRIO SISTEMA PER PROGETTARE GLI INTERNI, SIA IN CASA CHE NEGLI SPAZI PUBBLICI.

TIDYING, ORGANISING, STORING, AND... FURNISHING. MIRIA CAN DO ALL OF THESE THINGS IN STYLE. A COLLECTION OF PANELS AND SHELVES THAT LET YOU CREATE BUILT-IN WARDROBES, WALK-IN WARDROBES BUILT TO MEASURE AND A HOST OF DIFFERENT STORAGE UNITS. FROM YOUR ENTRANCE HALL TO UNDER THE STAIRS, ANY ROOM CAN BE DESIGNED IN COMPLETE FREEDOM, THANKS TO THE TWO MAIN FEATURES OF THIS COLLECTION: VERSATILITY AND CUSTOMISATION. MIRIA: MUCH MORE THAN A COLLECTION OF PANELS FOR BUILDING WARDROBES. IT IS A GENUINE SYSTEM THAT CAN HELP DESIGN AN INTERIOR, BOTH IN HOMES AND IN PUBLIC BUILDINGS.

RANGER, ORGANISER, CONTENIR... EN MEUBLANT. MIRIA, UNE COLLECTION DE PANNEAUX ET D'ÉTAGÈRES QUI PERMET DE CRÉER DES ARMOIRES MURALES, DES ARMOIRES-CABINES SUR MESURE ET DES MEUBLES DE RANGEMENT D'UNE INFINITÉ DE TYPES, RÉPONDANT À CETTE EXIGENCE SPÉCIFIQUE DE FONCTIONNALITÉ ET DE STYLE. DE L'ENTRÉE À LA SOUPENTE, TOUTE PIÈCE DE LA MAISON PEUT ÊTRE CONÇUE EN TOUTE LIBERTÉ, GRÂCE AUX DEUX CARACTÉRISTIQUES PRINCIPALES DE LA COLLECTION: POLYVALENCE ET PERSONNALISATION. MIRIA EST BIEN PLUS QU'UNE COLLECTION DE PANNEAUX POUR ARMOIRES, C'EST UN VÉRITABLE SYSTÈME POUR CONCEVOIR L'INTÉRIEUR, CHEZ SOI ET DANS LES ESPACES PUBLICS.

GUARDAR, ORGANIZAR, CONTENER... DECORANDO. A ESTA ESPECÍFICA EXIGENCIA DE FUNCIONALIDAD Y ESTILO RESPONDE MIRIA, UNA COLECCIÓN DE PANELES Y ESTANTERÍAS QUE PERMITE CREAR ARMARIOS DE PARED, CABINAS ARMARIOS A MEDIDA Y MUEBLES CONTENEDORES DE INFINITAS TIPOLOGÍAS. DE LA ENTRADA AL TRASTERO, CADA AMBIENTE DE LA CASA PUEDE SER DISEÑADO CON TOTAL LIBERTAD, GRACIAS A DOS CARACTERÍSTICAS PRINCIPALES DE LA COLECCIÓN: VERSATILIDAD Y PERSONALIZACIÓN. MIRIA: MUCHO MÁS QUE UNA COLECCIÓN DE PANELES PARA ARMARIOS, UN VERDADERO SISTEMA PARA DISEÑAR LOS INTERIORES TANTO DEL HOGAR COMO DEL ESPACIO PÚBLICO.

ORDNEN, ORGANISIEREN, AUFBEWAHREN... MIT ÄSTHETISCHEM ANSPRUCH. DIESEN FUNKTIONALEN UND STILISTISCHEN ANFORDERUNGEN ENTSPRICHT MIRIA, EINE KOLLEKTION AUS PANEELN UND REGALEN, DIE ZUR ERRICHTUNG VON PERSÖNLICH GESTALTETEN WANDSCHRÄNKEN, BEGEBBAREN KLEIDERSCHRÄNKEN UND ANDEREN SCHRANKMÖBELN UNTERSCHIEDLICHSTER ART DIENEN. ALLE BEREICHE DER WOHNUMG, AUCH EINGANG UND TREPPENRÄUME, KÖNNEN DANK DER BEIDEN HAUPTMERKMALE DIESER KOLLEKTION GANZ NACH BELIEBEN EINGERICHTET WERDEN: VIELSEITIGKEIT UND PERSONALISIERUNG. DIE KOLLEKTION MIRIA BIETET WEITAUSS MEHR ALS EINFACHE PANEEL FÜR SCHRÄNKE: SIE IST EIN KOMPLETTSYSTEM FÜR DIE GESTALTUNG SOWOHL ÖFFENTLICHER, ALS AUCH PRIVATER LEBENSBEREICHE.

СКЛАДЫВАТЬ И ХРАНИТЬ ВЕЩИ, ОРГАНИЗОВЫВАТЬ ПРОСТРАНСТВО... ПРИ ПОМОЩИ МЕБЛИРОВКИ. ИМЕННО ЭТИМ СПЕЦИФИЧЕСКИМ ФУНКЦИОНАЛЬНО-СТИЛИСТИЧЕСКИМ ТРЕБОВАНИЯМ СООТВЕТСТВУЕТ MIRIA - КОЛЛЕКЦИЯ ПАНЕЛЕЙ И СТЕЛЛАЖЕЙ, ПОЗВОЛЯЮЩИХ СОЗДАВАТЬ ПЕРСОНАЛИЗОВАННЫЕ СТЕННЫЕ ШКАФЫ И ШКАФЫ-КАБИНЫ, А ТАКЖЕ КОРПУСНУЮ МЕБЕЛЬ В БЕСЧИСЛЕННЫХ СОЧЕТАНИЯХ. ОТ ПРИХОЖЕЙ ДО ПОМЕЩЕНИЙ ПОД ЛЕСТНИЦЕЙ - ВЫ СМОЖЕТЕ СПЛАНИРОВАТЬ ЛЮБОЕ ПРОСТРАНСТВО В ДОМЕ БЕЗ КАКИХ-ЛИБО ОГРАНИЧЕНИЙ БЛАГОДАРЯ ДВУМ ГЛАВНЫМ ОТЛИЧИТЕЛЬНЫМ ЧЕРТАМ КОЛЛЕКЦИИ: УНИВЕРСАЛЬНОСТЬ И ВОЗМОЖНОСТЬ ИНДИВИДУАЛИЗАЦИИ. MIRIA: НЕСОИЗМЕРИМО БОЛЬШЕ, ЧЕМ ПРОСТО КОЛЛЕКЦИЯ ПАНЕЛЕЙ ДЛЯ ШКАФОВ; РЕЧЬ ИДЕТ О ПОЛНОЦЕННОЙ СИСТЕМЕ ПРОЕКТИРОВАНИЯ ИНТЕРЬЕРОВ - КАК В ЖИЛЫХ ДОМАХ, ТАК И В ОБЩЕСТВЕННЫХ ПОМЕЩЕНИЯХ. СКАЧАТЬ КАТАЛОГ.



1 **Armadiatura MIRIA FILOMURO, 4 ante a battente, colore olmo ghiaccio. Maniglioni T390, cromo satinato.**
Miria wardrobe with 4 hinged doors, Filomuro version, ice elm color. T390 large handles, satin finish chrome.
Armoire Miria 4 portes à battant, version Filomuro, coloris orme glace. Grandes poignées T390, chrome satiné.
Armario Miria con 4 puertas batientes, versión Filomuro, color olmo hielo. Manillones T390, cromo satinado.
Schrankverbau Miria mit 4 Anschlagtüren, Version Filomuro, Farbe Ulme Eis. Bügelgriffe T390 in Chrom satiniert.
Шкаф Miria с 4 распашными створками, вариант Filomuro, цвет ледяной вяз. Ручки T390, сатиновый хром.

2 **Cabina armadio con schienali, mensole e cassetti in legno. Finitura rovere seta.**
Dressing room closet with backs, shelves and drawers in wood. Silk oak finish.
Dressing avec dossier, étagères et tiroirs en bois. Finition chêne soie.
Vestidor con traseras, baldas y cajones de madera. Acabado roble seda. Schrankraum mit Rückwänden, Borden und Schubladen aus Holz. Finish Eiche Seide.
шкаф-кабина с деревянными задними панелями, полками и ящиками. Отделка - шековый дуб.

3 **Armadiatura MIRIA PLANIA, in rovere ice.**
Miria wardrobe modello Plania in Ice oak.
Armoire Miria mod. Plania en Chêne Ice.
Armario Miria mod. Plania en roble ice.
Schrankverbau Miria Modell Plania in Eiche Ice.
Шкаф Miria мод. Plania из дуба цвета льда.

4 **Armadiatura MIRIA PLANIA, 4 ante a battente, finitura rovere teak.**
Wardrobe structure with 4 hinged doors, MIRIA PLANIA collection, teak oak finish.
Structure armoire à quatre portes à battant collection MIRIA PLANIA, finition chêne teck.
Estructura armario con 4 puertas batientes de la colección MIRIA PLANIA, acabado roble teca.
Schrankkorpus mit vier Anschlagtüren aus der Kollektion MIRIA PLANIA, Finish Eiche Teak.
Шкаф с четырьмя распашными створками из коллекции MIRIA PLANIA, отделка королевский дуб.

5 **Armadiatura MIRIA SMOOTH a due ante pantografata Dorè 2B, con zoccolo 120 mm. Tutto in finitura laccato avorio anticato oro.**
MIRIA SMOOTH wall system with two doors and 120 mm plinth, Dorè 2B routed decor. All in Ivory lacquer and antique gold finish.
Armoire MIRIA SMOOTH à deux portes, avec plinthe de 120 mm gravée au pantographe Dorè 2B. Le tout dans la finition laqué ivoire patiné or.
Armario MIRIA SMOOTH de dos puertas, pantografiada Dorè 2B, y zócalo de 120 mm. Todo en acabado lacado marfil envejecido dorado.
Zweiflügeliger Schrankverbau MIRIA SMOOTH, mit zwei Kassetten und Sockelleiste 120 mm, Fräsung Dorè 2B, alles im Finish Elfenbein Antikisiert Lackiert Gold.
Двустворчатый шкаф MIRIA SMOOTH со стеновыми панелями Dorè с двумя центральными элементами, плинтуом 120 мм и пантографной обработкой Dorè 2B. Отделка всех элементов: состаренная лакировка цвета слоновой кости, позолота.

6 **Armadiatura MIRIA PLANIA, struttura armadio con sei ante a battente. Finitura grigio creta.**
Wardrobe structure with six hinged doors, MIRIA PLANIA collection, clay grey oak finish.
Structure armoire à six portes à battant, collection MIRIA PLANIA, finition chêne gris argile.
Estructura armario con 6 puertas batientes de la colección MIRIA PLANIA, acabado roble gris creta.
Schrankkorpus mit sechs Anschlagtüren aus der Kollektion MIRIA PLANIA, Finish Eiche Lehmgrau.
Шкаф с шестью распашными створками из коллекции MIRIA PLANIA, отделка дуб цвета серой глины.



1
Armadiatura MIRIA GLASS, 8 ante a battente. 4 moduli doppi con profilo rovere terra e vetro trasparente. Attrezzatura interna Miria. Boiserie in rovere terra.
 Miria Glass model, 8 hinged door module; 4 double modules with earth oak trim and transparent glass. Miria interior fittings. Boiserie panel in earth oak finish.
 Modèle Miria Glass version module battant à 8 vantaux. 4 modules doubles avec profil chêne terre et verre transparent. Equipement intérieur Miria. Boiserie en chêne terre.
 Modelo Miria Glass versión módulo batiente de 8 hojas. 4 módulos dobles con perfil roble tierra y vidrio transparente. Equipamiento interno Miria. Boiserie en acabado roble tierra.
 Modell Miria Glass Version Anschlagmodul mit 8 Türen. 4 Doppelmodule mit Profil Eiche Erdbraun und transparentem Glas. Innenausstattung Miria. Tafelung in Eiche Erdbraun.
 Модель Miria Glass, распашной вариант модуля с 8 створками. 4 двойных модуля с профилем дуб земляного цвета и прозрачным стеклом. Внутренняя оснастка Miria. Стеновые панели - дуб земляного цвета.

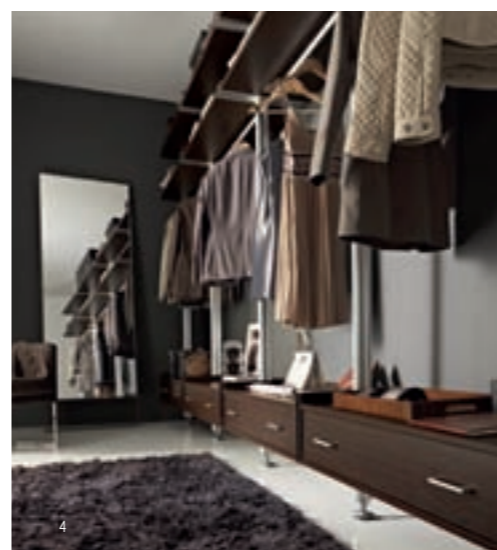

2
Armadiatura MIRIA GLASS, 10 ante a battente. 5 moduli doppi con profilo alluminio e vetro satinato madras.
 Miria Glass model, 10 hinged door module; 5 double modules with aluminum trim and madras satin finish glass.
 Modèle Miria Glass version module battant à 10 vantaux. 5 modules doubles avec profil aluminium et verre satiné madras.
 Modelo Miria Glass versión módulo batiente de 10 hojas. 5 módulos dobles con perfil aluminio y vidrio satinado madras.
 Modell Miria Glass Version Anschlagmodul mit 10 Türen. 5 Doppelmodule mit Aluminiumprofil und satiniertem Madrasglas.
 Модель Miria Glass, распашной вариант модуля с 10 створками. 5 двойных модулей с алюминиевым профилем и сатинованным стеклом madras.



3-4
Porta a 4 ante, due fisse e due scorrevoli, collezione Gdesigner, modello Ive IV, profilo rovere wengè, vetro fumè, maniglia Design. Cabina armadio MIRIA, attrezzatura interna con colonna centro, finiture rovere wengè.
 4 panel door, two fixed and two sliding, Gdesigner Collection, mod. Ive IV, wengè oak section bar, smoked glass, Design handle. MIRIA walk-in closet, interior fitted with center tall unit, wengè oak finish.
 Porte à 4 vantaux, deux fixes et deux coulissants, collection Gdesigner, modèle Ive IV, profil chêne wengé, verre fumé, poignée Design. Dressing MIRIA, équipement interne avec colonne centre, finitions chêne wengé.
 Puerta de 4 hojas, dos fijas y dos correderas, colección Gdesigner mod. IVE IV, perfil roble wengué, cristal fumé, manilla Design. Vestidor MIRIA, equipamiento interno con columna central, acabados roble wengué.
 Vierflügelige Tür mit zwei fest eingebauten und zwei verschiebbaren Elementen aus der Kollektion Gdesigner, Modell Ive IV, Profil in Eiche Wengé, Glas Fumé, Drücker Design. Begehbarer Schrank MIRIA, Innenausstattung mit frei stehender Säule, Finishs Eiche Wengé.
 Дверь с 4 створками (двумя неподвижными и двумя раздвижными), коллекция Gdesigner, модель Ive IV, профиль - дуб венге, дымчатое стекло, ручка Design. Шкаф-кабина MIRIA, внутренняя оснастка с центральной колонной, отделка - дуб венге.

5
Armadiatura MIRIA FILOMURO, 12 ante a battente, 6 moduli doppi.
 Miria Filomuro plastered model, 12 hinged door module (6 double modules).
 Modèle Miria Filomuro enduit, version module battant à 12 vantaux (6 modules doubles).
 Modelo Miria Filomuro enlucido, versión módulo batiente de 12 hojas (6 módulos dobles).
 Modell Miria Filomuro, verputzt, Version Anschlagmodul mit 12 Türen (6 Doppelmodule).
 Модель Miria Filomuro, оштукатуренная, распашной вариант модуля с 12 створками (6 двойных модулей).



DESIGN
DESIGN
STYLE
DISEÑO
STIL
ДИЗАЙН

CLASSICO
CLASSIC
CLASSIQUE
CLÁSICO
CLASSIC
КЛАССИЧЕСКИЙ

MODERNO
MODERN
MODERNE
MODERNO
MODERNE
СОВРЕМЕННЫЙ

PORTE SPECIALI
SPECIAL DOORS
PORTES SPÉCIALES
PUERTAS ESPECIALES
SPEZIAL TÜREN
СПЕЦИАЛЬНЫЕ ДВЕРИ

NEOCLASSICO
NEW-CLASSIC
NEOCLASSIQUE
NEOCLÁSICO
NEOKLASSIZISTISCH
НЕОКЛАССИЧЕСКИЙ



FIRMA LE VERE PORTE IN LEGNO MASSICCIO

Garofoli SpA
Via Recanatese 37
60022 Castelfidardo
AN Italia

T +39 071 72 71 71
F +39 071 78 03 80
info@garofoli.com
www.garofoli.com



Per scoprire novità, prodotti
e soluzioni scansiona il QR Code.
Scan the QR Code to discover news,
products and solutions.